

SCHEMA POSIZIONE GETTI LAVAGGIO
POSITION OF WASH JETS

MODELLO 1

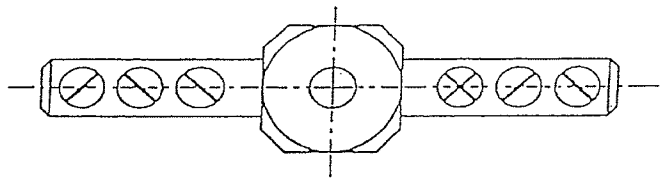

MODELLO 2

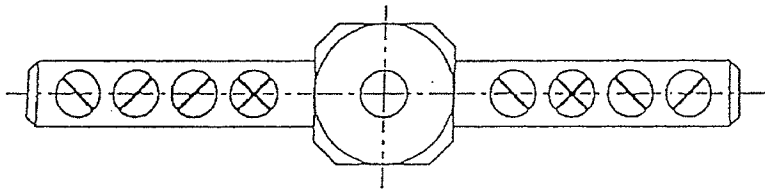

MODELLO 4

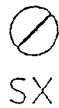
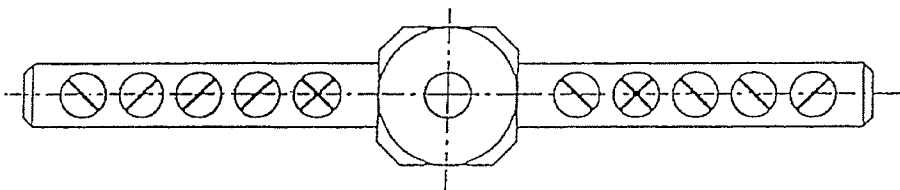

LIBRD - 03/02

nuova simonelli

BELFORTE DEL CHIANTI (MC) - ITALY - VIA M. D'ANTEGIANO, 6 - TEL. 0733/9501 - FAX 906279/950242

LAVABICCHIERI - LAVASTOVIGLIE INDUSTRIALE

COMMERCIAL DISHWASHER - LAVE-VAISSELLE INDUSTRIEL
INDUSTRIELLER GLAS-UND GESCHIRRSPIÜLER - LAVAVASOS-LAVAVAJILLAS INDUSTRIAL
MÁQUINA DE LAVAR COPOS E LOUÇAS INDUSTRIAL

LIBRETTO ISTRUZIONI

per utilizzatore

HANDBOOK (USER) MODE D'EMPLOI (UTILISATEUR)
GEBRAUCHSANWEISUNG (FÜR DEN BENUTZER)
MANUAL DE ISTRUCCIONES (PARA EL UTILIZADOR)
MANUAL DE INSTRUÇÕES (PARA O USUÁRIO)

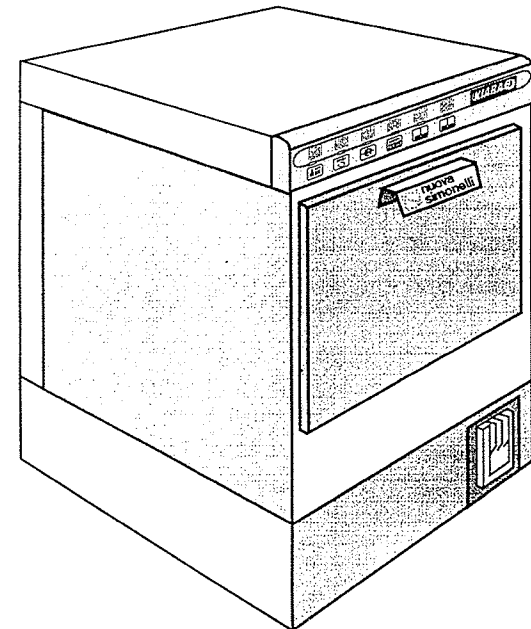

nuova simonelli

BELFORTE DEL CHIANTI (MC) - ITALY - VIA M. D'ANTEGIANO, 6 - TEL. 0733/9501 - FAX 906279/950242

INDICE

Identificazione macchina pag. 4

Note generali alla consegna pag. 5

Descrizione macchina pag. 6

Prescrizioni di sicurezza pag. 7

Verifiche dell'utilizzatore pag. 10

Pannello comandi pag. 11

Riempimento e riscaldamento pag. 12

Avvertenze generali pag. 13

Lavaggio pag. 14

Modello a ciclo fisso pag. 14

Modelli a ciclo regolabile pag. 15

Pulizia pag. 16

Pulizia del girante pag. 18

Pulizia dell'asta pag. 20

Modelli con depuratore incorporato pag. 21

Modelli con pompa di scarico incorporato .. pag. 23

Ricerca guasti pag. 24

TABLE OF CONTENTS

Machine identification Page 4

General delivery notes Page 5

Machine description Page 6

Safety norms Page 7

User's inspection Page 10

Control panel Page 11

Filling and heating Page 12

General information..... Page 13

Washing program Page 14

Models with fixed cycle..... Page 14

Models with adjustable cycle Page 15

Cleaning Page 16

Cleaning of wash/rinse arms Page 18

Cleaning of jets.....Page 20

Models with built-in water softenerPage 21

Models with built in drain pumpPage 23

Trouble shootingPage 24

INDEX

Identification de la machinepage 4

Notes générales à la livraisonpage 5

Description de la machinepage 6

Normes de sécuritépage 7

Vérifications de la part de l'usagerpage 10

Tableau de contrôlespage 11

Remplissage et chauffagepage 12

Instructions généralespage 13

Lavagepage 14

Modèles à cycle fixepage 14

Modèles à cycle réglablepage 15

Nettoyagepage 16

Nettoyage des jetspage 18

Nettoyage du support de lavagepage 20

Modèles équipés d'adoucisseurpage 21

Modèles équipés de pompe de vidangepage 23

Recherche des pannespage 24

LOCALIZACION DE LAS AVERIAS

ANOMALIAS	SOLUCIONES	ANOMALIAS	SOLUCIONES
La cuba no se llena o no se efectúa el enjuague o el lavavajillas no se pone en marcha	<ol style="list-style-type: none"> 1) Controlar si el grifo de alimentación está bien abierto (fig. 3 pág 12). 2) Controlar la conexión y los fusibles del interruptor general (sólo personal especializado) 3) Controlar que los chorros y los rociadores giratorios no estén bloqueados con cal o residuos (pag. 18 y 20) 4) Controlar si el rebosadero está colocado bien en su lugar (fig. 3 pág 16) 5) Presencia de agua en la campana del aire (fig. 15 pág 9). Quitar el rebosadero y vaciar totalmente la cuba. Si la anomalía persiste, llamar a la asistencia técnica 	Los vasos y las vajillas no se secan bien	<ol style="list-style-type: none"> 1) Controlar el nivel del líquido abrillantador en el bidón y eventualmente llenarlo. (fig. 3 pág 10) 2) Leer las instrucciones para la dosificación del abrillantador (sólo personal especializado) 3) Controlar la cantidad del producto utilizado (sólo personal especializado) 4) Controlar si la rueda de ajuste con los grados del termostato de enjuague está colocada correctamente con respecto a la ranura en la protección de los termostatos. debe estar en 85° C (sólo personal especializado)
La cuba se llena muy lentamente	<ol style="list-style-type: none"> 1) Controlar si el grifo de alimentación está bien abierto (fig. 3 pág 12). 2) Controlar que la presión de entrada sea superior a 200 KPa (2 bar). Si es inferior, montar una bomba para aumentar la presión 3) Limpiar el filtro electroválvula (sólo personal especializado) 4) Controlar si los chorros de enjuague están bloqueados con cal o residuos. (pág 18 y 20) 5) Controlar si el rebosadero está colocado bien en su lugar. (fig. 3 pág 16) 6) Quitar el reductor de capacidad. (sólo personal especializado). Si la anomalía persiste, llamar a la asistencia técnica. 	Líquido de condensación en los vasos	<ol style="list-style-type: none"> 1) Controlar el nivel del líquido abrillantador en el bidón y eventualmente llenarlo. (fig. 3 pág 10). 2) Controlar la cantidad del producto utilizado (sólo personal especializado) 3) Sacar los vasos inmediatamente después del final del ciclo.
El agua no se calienta	<ol style="list-style-type: none"> 1) Cargar el agua controlando que el rebosadero esté bien colocado en su lugar. (fig. 3 pág. 16). 2) Controlar si la rueda de ajuste de los grados está colocada correctamente con respecto a la ranura en la protección de los termostatos: tiene que estar en 85° C (sólo personal especializado) 	"Manchas" en los vasos	1) usar sólo productos "no espumosos" para lavavajillas industriales.
La cuba no se descarga	1) Presencia de eventuales cuerpos sólidos o estrechamientos en el tubo de desagüe (llamar a la asistencia técnica)	Presencia de excesiva espuma en la cuba	<ol style="list-style-type: none"> 1) Controlar que la temperatura del agua en la cuba no sea inferior a 50° C. En caso de agua fría, llamar a la asistencia técnica. 2) Controlar el dosificador del abrillantador dosis excesiva (sólo personal especializado) 3) Asegurarse de que la cuba no haya sido limpiada con detergente no adecuados. Vaciar y enjuagar con cuidado antes de efectuar otros ciclos. 4) Si se ha usado un detergente espumoso, vaciar y volver a cargar la cuba con agua, tanta veces hasta que desaparezca la espuma
El lavavajillas no lava bien	<ol style="list-style-type: none"> 1) Si el filtro de aspiración de cesto está sucio, limpiarlo bien (fig. 10 pág. 17) 2) Controlar que los chorros de lavado no estén bloqueados con residuos sólidos. (pág 18 y 20) 3) Controlar si la cantidad de detergente inicial o las añadiduras sucesivas son correctas. 4) El ciclo de lavado utilizado es demasiado corto, por lo tanto, usar un ciclo con tiempo más largo de lavado o repetir el ciclo de lavado 	Vasos "con rayas o puntitos"	1) Reducir la cantidad del abrillantador por ciclo. Dosis aconsejada: 0,1 cc por cada litro de agua (sólo personal especializado)
		El rociador giratorio gira con esfuerzo	<ol style="list-style-type: none"> 1) Desmontar los rociadores giratorios y limpiarlos con cuidado (pág. 18 y 20) 2) Controlar si la presión de entrada es superior a 200 KPa (2 bar). Si es inferior, montar una bomba para aumentar la presión.
		El dosificador del abrillantador no funciona	1) Controlar el nivel del bidón, si está vacío, llenarlo y llamar a la asistencia técnica.
		El nivel del agua supera el del rebosadero	1) Presencia de eventuales cuerpos sólidos o estrechamientos en el tubo de desagüe (llamar a la asistencia técnica).

EVENTUAIAS AVARIAS

DEFEITOS	CONCERTOS	DEFEITOS	CONCERTOS
tanque não fica cheio ou não se enche lentamente	<p>1) Certificar-se que a torneira de entrada da água esteja bem aberta (fig. 3 pág. 12).</p> <p>2) Verificar as ligações e também os fusíveis do interruptor geral (somente p/técnicos especializados).</p> <p>3) Certificar-se que a passagem dos jactos (borrifadores) ou as hélices não estejam obstruídas pelo calcário ou por resíduos. (pág. 18-20).</p> <p>4) Certificar-se que o indicador de "demasiado cheio" esteja bem colocado no seu devido lugar. (fig. 3 pág. 16).</p> <p>5) Há água na cúpula de tomada de ar (Fig. 15 Pág. 9). Tirar o indicador de "demasiado cheio" e esvaziar completamente o tanque. Caso o defeito persista, chamar a assistência técnica.</p>	<p>Copos e louças que não enxugam bem</p> <p>1) Verificar o nível do líquido de polimento no recipiente e se for o caso, completá-lo (fig. 3 pág. 10)</p> <p>2) Consultar as instruções relativas à dosagem do líquido de polimento (somente p/técnicos especializados)</p> <p>3) Verificar a quantidade de produto utilizada (somente p/técnicos especializados)</p> <p>4) Verificar se o botão de regulação está na posição correcta relativa à protecção dos termóstatos: deve estar em 85°C (somente p/técnicos especializados).</p> <p>Copos embaciados</p> <p>1) Verificar o nível do líquido de polimento no recipiente e se for o caso completá-lo (fig. 3 pág. 10).</p> <p>2) Verificar a quantidade de produto utilizada (somente p/técnicos especializados)</p> <p>3) Retirar os copos do cesto imediatamente, assim que o ciclo de funcionamento terminar</p>	<p>1) Usar exclusivamente produtos que não fazem espuma, indicados para lavagens industriais.</p> <p>1) Certificar-se que a temperatura no tanque não seja inferior a 50°C. Caso a água esteja fria, chamar a assistência técnica.</p> <p>2) Verificar se não houve uma dose excessiva de líquido de polimento (somente p/técnicos especializados).</p> <p>3) Certificar-se que o tanque não tenha sido limpo com detergentes impróprios. Esvaziá-lo e enxaguar-lo cuidadosamente antes de efectuar outros ciclos de lavagens.</p> <p>4) Caso tenha sido usado erroneamente um detergente que faz muita espuma, esvaziar o tanque e enchê-lo novamente repetidas vezes, até que desapareça a espuma.</p>
tanque não enche lentamente	<p>1) Certificar-se que a torneira de entrada da água esteja toda aberta (fig. 3 pág. 12).</p> <p>2) Verificar se a pressão de entrada é inferior a 200 KPa (2 bar). Se for inferior, providenciar uma bomba para aumentar a pressão.</p> <p>3) Limpar o filtro da válvula de solenóide (somente p/técnicos especializados).</p> <p>4) Certificar-se que a passagem dos jactos de enxaguamento (borrifadores) não esteja obstruída pelo calcário ou por resíduos. (pág. 18-20).</p> <p>5) Certificar-se que o indicador de "demasiado cheio" esteja bem colocado no seu devido lugar. (Fig. 3 pág. 16)</p> <p>6) Tirar o redutor do fluxo de entrada da água (somente p/técnicos especializados) Caso o defeito continue, chamar a assistência técnica.</p>	<p>"Florescência" nos copos</p> <p>Excesso de espuma no tanque</p> <p>1) Reduzir a quantidade de líquido de polimento por cada ciclo. Dose aconselhada: 0,1 cc por cada litro d'água (somente p/técnicos especializados).</p>	<p>1) Desmontar as hélices e limpá-las cuidadosamente. (pág. 18-20).</p> <p>2) Verificar se a pressão de entrada de água é inferior a 200 KPa (2 bar). Se for inferior, providenciar uma bomba para aumentar a pressão.</p>
água não enche	<p>1) Efectuar a entrada da água e verificar se o indicador de "demasiado cheio" está bem colocado. (fig. 3 pág. 16)</p> <p>2) Verificar se o botão de regulação está na posição correcta relativa à protecção dos termóstatos: deve estar em 85°C (somente p/técnicos especializados).</p>	<p>Copos "estriados" ou "manchados"</p> <p>A hélice gira com dificuldade</p>	<p>1) Verificar o nível do líquido de polimento no recipiente, se estiver vazio, enchê-lo e chamar a assistência técnica.</p>
tanque não esvazia	<p>1) Tubo de escoamento obstruído por um corpo sólido, ou por algum estreitamento. Chamar a assistência técnica.</p>	<p>O doseador do líquido de polimento não funciona</p>	<p>1) Presença de eventuais corpos sólidos ou estrangulamentos no tubo de descarga (chame o Serviço de Assistência Técnica)</p>
máquina não funciona bem	<p>1) O filtro de aspiração em forma de cestinho está sujo, é preciso limpá-lo cuidadosamente. (fig. 10 pág. 17)</p> <p>2) Verificar se a passagem dos jactos d'água (borrifadores) está obstruída por resíduos sólidos. (pág. 18-20).</p> <p>3) Verificar se a quantidade de detergente inicial e as seguintes foram doseadas correctamente.</p> <p>4) O ciclo de lavagem escolhido é demasiado breve, passar portanto para outro ciclo com tempo de lavagem mais prolongado.</p>	<p>O nível de água supera aquele do demasiado cheio</p>	

INHALTSVERZEICHNIS

Maschinenidentifizierung.....Seite 4

Allg. Lieferungsanmerkungen.....Seite 5

Maschinenbeschreibung.....Seite 6

Sicherheitsvorschriften.....Seite 7

BenutzerkontrolleSeite 10

Schaltfeld.....Seite 11

Füllung und ErwärmungSeite 12

Allg. Anmerkungen.....Seite 13

Reinigungsprogramm ...Seite 14

Ausführung mit festem Programm.....Seite 14

Ausführung mit einstellbarem ProgrammSeite 15

ReinigungSeite 16

Reinigung des SprühharmsSeite 18

Reinigung des Arms.....Seite 20

Ausführung mit eingebautem ReinigerSeite 21

Ausführung mit eingebauter AblaufpumpeSeite 23

Fehlererkennung.....Seite 24

INDICE

Identificación de la máquinapág. 4

Notas generales de entregapág. 5

Descripción de la máquinapág. 6

Advertencias de seguridadpág. 7

Controles del utilizadorpág. 10

Panel de controlpág. 11

Llenado y calentamientopág. 12

Advertencias generalespág. 13

Lavadopág. 14

Modelo con ciclo fijopág. 14

Modelos con ciclo regulablepág. 15

Limpiezapág. 16

Limpieza del rociador giratoriopág. 18

Limpieza de la varillapág. 20

Modelos con depurador incorporadopág. 21

Modelos con bomba de desagüe incorporadapág. 23

Localización de las averíaspág. 24

ÍNDICE

Identificação da máquinapágina 4

Notas gerais ao momento da entregapágina 5

Descrição da máquinapágina 6

Prescrições de segurançapágina 7

Inspecções do usuáriopágina 10

Painel de controlepágina 11

Como encher o tanque e aquecer a água.....página 12

Advertências geraispágina 13

Lavagempágina 14

Modela com ciclo fixopágina 14

Modelos com ciclos reguláveispágina 15

Limpezapágina 16

Limpeza da hélicepágina 18

Limpeza da hastepágina 20

Modelos com depurador incorporadopágina 21

Modelos com bomba de escoamento incorporadapágina 23

Eventuais avariaspágina 24

**LETTERA
ALLA CONSEGNA**

Gentile cliente,
La lavastoviglie non presenta pericolo per l'operatore se usata secondo le istruzioni fornite dalla casa costruttrice, a condizione che i dispositivi di sicurezza siano tenuti in costante efficienza.

Questo foglio ha lo scopo di attestare che al ricevimento della lavastoviglie:

I dispositivi sono efficienti, con la lavastoviglie è stato consegnato il manuale d'uso e che l'operatore si prende la responsabilità di seguirlo passo passo nonché di aver letto i "limiti della fornitura".

La casa costruttrice si augura che possiate utilizzare completamente tutte le prestazioni dei suoi prodotti.

Ma, ricordate che vieta qualsiasi riproduzione di questo catalogo e che per una costante ricerca di innovazione e qualità tecnologica le caratteristiche riportate potrebbero cambiare senza preavviso.

**DELIVERY
LETTER**

Dear customer,
The dishwasher does not exhibit any operating risk for the operator, provided that it is used according to instructions provided by the manufacturer and on condition that safety devices are constantly controlled and serviced.

Such letter aims at certifying that, after the dishwasher delivery:

any supplied device is perfectly operating. The dishwasher is also provided with an instruction handbook and the operator is responsible and in charge of correctly sticking to them, after carefully reading "delivery limits" provisions.

The manufacturer hopes that his customers manage to exploit at best the entire range of its products performances.

It is important to remind, however, that any reproduction of such an handbook is forbidden and the manufacturer reserves his right to modify his products without previous notice on the basis of a constant innovation research activity and technological quality improvements.

**LETTRE A LA
LIVRAISON**

Cher client,
Le lave-vaisselle ne présente aucun danger pour l'opérateur s'il est utilisé en suivant les instructions du fabricant, à condition que les dispositifs de sécurité soient maintenus en état d'efficacité constante.

Ce document a le but d'attester qu'à la réception du lave-vaisselle:

les dispositifs sont efficaces. Avec la machine est fournie un mode d'emploi que l'opérateur doit suivre strictement. Il doit respecter les prescriptions du fabricant.

Le fabricant souhaite que le client puisse utiliser, dans leur totalité, les prestations de ses produits.

Toutefois à rappeler que toute reproduction de ce catalogue est interdite, les caractéristiques technologiques rapportées pouvant changer sans aucun préavis dans un but de recherche constante de rénovation et de qualité technologique.

DATA

COGNOME E NOME

INDIRIZZO

DATE

NAME

ADDRESS

DATE

NOM et PRENOM

ADRESSE

FEHLERERKENNUNG

STORÜNGEN	LÖSUNGEN	STORÜNGEN	LÖSUNGEN
Die Wanne füllt sich nicht aus. Es wird keine Spülung durchgeführt. Der Geschirrspüler startet nicht.	<ol style="list-style-type: none"> Überprüfen, ob der Wasserhahn gut geöffnet ist (Abb. 3, Seite 12) Die Verbindung und die Schmelzsicherungen des Hauptschalters überprüfen (nur vom Fachpersonal) Überprüfen, ob die Düsen und die Sprüharme durch Kalkstein oder Rückstände verstopft sind (Seite 18 und 20) Überprüfen, ob der Überlauf in seinem Sitz genau paßt (Abb. 3, Seite 16) Wasser in der Luftglocke (Abb. 15, Seite 9). Den Überlauf entfernen und die Wanne völlig entleeren. Wenn die Störung bleibt, sich in Verbindung mit dem Kundendienst setzen. 	Gläser und Geschirr trocken sich nicht gut	<ol style="list-style-type: none"> Den Stand des Klarspülmittels im Kanister überprüfen; wenn erforderlich nachfüllen (Abb. 3, Seite 10) Die Anleitungen zum Klarspülmittelsdosierung lesen (nur vom Fachpersonal) Die Menge des verwendeten Produkts überprüfen (nur vom Fachpersonal) Überprüfen ob der Skalenhandgriff im Vergleich zu der Kerbe auf dem Thermostenschutz auf 85° gedreht ist (nur vom Fachpersonal).
Die Wanne füllt sich sehr langsam aus	<ol style="list-style-type: none"> Überprüfen, ob der Wasserhahn gut geöffnet ist (Abb. 3, Seite 12). Überprüfen, ob der Zulaufdruck höher als 200 KPa (2 bar) liegt. Wenn niedriger, eine Pumpe zur Druckerhöhung einbauen. Das Filter des Magnetventils reinigen (nur vom Fachpersonal) Überprüfen, ob die Spüldüsen durch Kalkstein oder Rückständen verstopft sind (Seite 18 und 20) Überprüfen, ob der Überlauf in seinem Sitz genau paßt (Abb. 3, Seite 16) Den Durchflußreduzierer entfernen (nur vom Fachpersonal). Wenn die Störung bleibt, sich in Verbindung mit dem Kundendienst setzen. 	Dampfwasser auf den Gläsern	<ol style="list-style-type: none"> Den Stand des Klarspülmittels im Tank überprüfen; wenn erforderlich nachfüllen (Abb. 3, Seite 10). Die Menge des verwendeten Produkts überprüfen (nur vom Fachpersonal) Die Gläser sofort nach dem Reinigungsprogramm von der Maschine nehmen.
Das Wasser erwärmt sich nicht	<ol style="list-style-type: none"> Das Wasser zufließen lassen und gleichzeitig überprüfen, ob der Überlauf in seinem Sitz genau paßt (Abb. 3, Seite 16). Überprüfen, ob der Skalenhandgriff im Vergleich zu der Kerbe auf dem Thermostenschutz korrekt auf 85° gedreht ist (nur vom Fachpersonal) 	Spülmittelmarkierung auf den Gläsern	<ol style="list-style-type: none"> Nur nicht schaum erzeugende Produkte für industrielle Anlagen verwenden.
Die Wanne entleert sich nicht	<ol style="list-style-type: none"> Ablaufschauch durch Fremdkörper verstopft (Sich mit dem Kundendienst in Verbindung setzen) 	Zu viel Schaum in der Wanne	<ol style="list-style-type: none"> Überprüfen, ob die Temperatur des Wassers über 50° liegt. Wenn das Wasser k ist, sich mit dem Kundendienst in Verbindung setzen. Den Klarspülmitteldosierer kontrollieren übermäßige Dose (nur vom Fachpersonal) Überprüfen, ob die Wanne mit ungeeigneten Produkten gereinigt worden ist. Die Wanne entleeren und sie sorgfältig spülen. Die Wanne entleeren und sie bis zur vollständigen Beseitigung des Schaums spülen wenn ein schaum erzeugendes Produkt verwendet worden ist.
Der Geschirrspüler reinigt nicht gut	<ol style="list-style-type: none"> Wenn schmutzig, das Korbfilter sauber machen (Abb. 10, Seite 17) Überprüfen, ob die Reinigungsdüsen durch Rückstände verstopft sind (Seite 18 und 20) Überprüfen, ob die Menge vom Spülmittel und die darauffolgenden Dosen korrekt sind. Das verwendete Reinigungsprogramm ist zu kurz. Ein längeres Programm wählen. 	Bildung von Schlieren und Flecken auf den Gläsern	<ol style="list-style-type: none"> Die Menge des Klarspülmittels für jedes Programm reduzieren. Es wird empfohlen 0,1 cc pro Liter Wasser (nur vom Fachpersonal).
		Die Sprüharme drehen sich mit Mühe	<ol style="list-style-type: none"> Die Sprüharme demontieren und sie sorgfältig reinigen (Seite 18 und 20) Überprüfen, ob der Zulaufdruck höher als 200 KPa (2 bar) ist. Gegebenenfalls eine Pumpe zur Druckerhöhung einbauen.
		Der Klarspülmitteldosierer funktioniert nicht	<ol style="list-style-type: none"> Den Stand des Kanisters überprüfen. Den Kanister füllen, wenn leer, und sich mit dem Kundendienst in Verbindung setzen.
		Der Wasserstand übersehrt den des Überlaufrohrs	<ol style="list-style-type: none"> Vorhandescin eventueller fester Körper oder Drosselstellen im Ablaufrohr (Kundendienst einschalten)

RECHERCHE DES PANNES

DEFAUTS	REMEDES	DEFAUTS	REMEDES
cuve ne se rince pas ou n'y a pas de rinçage ou la machine ne se nettoie pas en automatique	<p>1) Vérifier si le robinet d'alimentation est bien ouvert (Fig. 3, page 12)</p> <p>2) Vérifier le branchement et les fusibles de l'interrupteur général (personnel qualifié seulement)</p> <p>3) Vérifier si les jets sont bloqués par du calcaire ou de produits résiduels (pages 18 et 20)</p> <p>4) Vérifier si le trop-plein est bien inséré dans son siège (Fig. 3, page 16)</p> <p>5) Présence d'eau dans la cloche à air (Fig. 15, page 9) Enlever le trop-plein et vider complètement la cuve. Si la panne persiste, appeler l'assistance technique.</p>	Verres et assiettes ne sechent pas bien	<p>1) Vérifier le niveau du brillant dans leconteneur et si nécessaire remplir à nouveau (Fig. 3 page 10)</p> <p>2) Consulter les instructions de dosage du brillant (personnel qualifié seulement)</p> <p>3) Vérifier la quantité de produit utilisé (personnel qualifié seulement)</p> <p>4) Vérifier si la poignée graduée est correctement positionnée par rapport au cran sur la protection du thermostat: elle doit coïncider avec la valeur de 85° C (personnel qualifié seulement)</p>
cuve se nettoie très lentement	<p>1) Vérifier si le robinet d'alimentation est bien ouvert (Fig. 3, pag. 12)</p> <p>2) Vérifier si la pression à l'entrée est supérieure à 200 KPa (2 bars). Si elle est inférieure, prévoir un surpresseur</p> <p>3) Nettoyer le filtre de la soupape électrique (personnel qualifié seulement)</p> <p>4) Vérifier si les jets de rinçage ne sont pas bloqués par du calcaire ou de produits résiduels (pages 18 et 20).</p> <p>5) Vérifier si le trop-plein est bien inséré dans son siège (Fig. 3 page 16)</p> <p>6) Enlever le réducteur de débit (personnel qualifié seulement) Si la panne persiste, appeler l'assistance technique.</p>	Condensation sur les verres	<p>1) Vérifier le niveau du brillant dans le conteneur et si nécessaire remplir à nouveau (Fig. 3 page 10)</p> <p>2) Vérifier la quantité de produit utilisé (personnel qualifié seulement)</p> <p>3) Enlever les verres immédiatement après la fin du cycle.</p>
l'eau ne se chauffe pas	<p>1) Laisser entrer l'eau en vérifiant si le trop-plein est bien inséré (Fig. 3, page 16)</p> <p>2) Vérifier si la poignée graduée est correctement positionnée par rapport au cran sur la protection du thermostat: elle doit coïncider avec la valeur de 85° C (personnel qualifié seulement)</p>	"Mousse" sur les verres	<p>1) N'utiliser que de produits non-moussants pour lave-vaisselle industriels</p>
cuve ne se nettoie pas	<p>1) Présence de corps solides ou d'étranglements au niveau du tuyau de vidange (appeler l'assistance technique)</p>	Présence de trop de mousse dans la cuve	<p>1) Vérifier si la température de l'eau dans la cuve n'est pas inférieure à 50° C. En cas d'eau trop froide, appeler l'assistance technique.</p> <p>2) Vérifier le doseur du brillant, dose excessive (personnel qualifié seulement)</p> <p>3) Vérifier si la cuve n'a pas été nettoyée avec des lessives inadéquates. Vider et rincer soigneusement avant de choisir un nouveau cycle.</p> <p>4) Si une lessive moussante a été utilisée, vider et rincer la cuve avec de l'eau, jusqu'à ce que la mousse disparaisse.</p>
lave-vaisselle ne lave pas bien	<p>1) Si le filtre d'aspiration du panier est sale, il faut le nettoyer soigneusement. (Fig. 10, page 17)</p> <p>2) Vérifier si la quantité de lessive initiale ou les successives additions sont correctes (pages 18 et 20)</p> <p>3) Le cycle de lavage choisi est trop court, passer donc à un cycle de lavage plus long</p> <p>4) Le cycle de nettoyage utilisé est trop bref, ou bien il faut répéter le cycle de nettoyage</p>	Verres "rayurés ou pointillés"	<p>1) Réduire la quantité de brillant pour chaque cycle. Dose conseillée: 0.1 cc sur un litre d'eau (personnel qualifié seulement)</p>
		Le jet a du mal à tourner	<p>1) Enlever les jets et les nettoyer soigneusement (pages 18 et 20)</p> <p>2) Vérifier si la pression à l'entrée est supérieure à 200 KPa (2 bars). Si elle est inférieure, prévoir un surpresseur</p>
		Le doseur du brillant ne marche pas	<p>1) Vérifier le niveau du conteneur, s'il est vide, il faut le remplir si non appeler l'assistance technique.</p>
		Le niveau de l'eau dépasse le niveau du trop-plein	<p>1) Présence de produits solides ou étranglements dans le tuyau de vidange (appeler l'assistance technique).</p>

BEGLEITBRIEF

Sehr geehrter Kunde,
Diese Geschirrspülmaschine stellt keine Gefahr für den Bediener dar, wenn sie nach den Anweisungen der Herstellerfirma bedient wird und unter der Voraussetzung alle Sicherheitsvorrichtungen perfekt instandgehalten werden.

Dieses Blatt bescheinigt, daß nach Eingang der Maschine:

alle Geräte funktionsfähig sind. Zusammen mit der Geschirrspülmaschine werden die Bedienungsanleitungen geliefert. Der Bediener ist verpflichtet, sich an die Angaben des Handbuchs zu halten und die "Lieferungsbedingungen" sorgfältig zu lesen.

Die Herstellerfirma wünscht sich, daß Sie alle Eigenschaften und Merkmale ihrer Produkte voll ausnützen können.

Der Nachdruck dieses Handbuchs ist vom Hersteller verboten. Infolge einer konstanten Forschung hinsichtlich Neuerung, Qualität und Technologie Können sich die hier angegebenen Merkmale ohne vorherige Benachrichtigung ändern.

DATUM
NAME
WOHNORT ANGEBEN

CARTA DE ENTREGA

Estimado cliente:

El lavavajillas no presenta ningún peligro para el operador si se utiliza según las instrucciones suministradas por la empresa fabricante, siempre que los dispositivos de seguridad se mantengan en constante eficiencia.

Esta página certifica que al recibir el lavavajillas:

los dispositivos son eficientes, junto con el lavavajillas ha sido entregado el manual para el uso y que es responsabilidad del operador seguir paso por paso el manual y leer los "límites del suministro".

La empresa fabricante espera que puedan utilizar completamente todos los servicios de sus productos.

Pero, es necesario recordar que prohíbe cualquier reproducción de este catálogo y que las características detalladas podrían cambiar sin aviso previo debido a una constante investigación para efectuar innovaciones y mejorar la calidad tecnológica.

FECHA
NOMBRE Y APELLIDO
DIRECCION

CARTA DE ENTREGA

Prezado cliente,

A máquina de lavar louças, se foi usada conforme as instruções fornecidas pelo fabricante e sob a condição que os dispositivos de segurança sejam mantidos constantemente em plena eficiência, não oferecerá perigo algum para o usuário.

O objetivo desta carta é atestar que, no momento do recebimento da máquina de lavar louças:

os dispositivos estão funcionando e são eficientes, que juntamente com a máquina de lavar pratos foi entregue o manual de instruções e que o usuário toma para si a responsabilidade de segui-lo passo a passo e de ler o capítulo relativo aos "limites do fornecimento".

O fabricante deseja que os usuários possam utilizar e desfrutar completamente de todas as possibilidades que o produto oferece.

Todavia, lembrem-se que está proibida toda e qualquer reprodução deste catálogo e que devido a uma constante pesquisa de inovações e de melhoria da qualidade tecnológica, as características aqui contidas podem ser modificadas sem aviso prévio.

DATA
NOME E SOBRENOME
ENDEREÇO

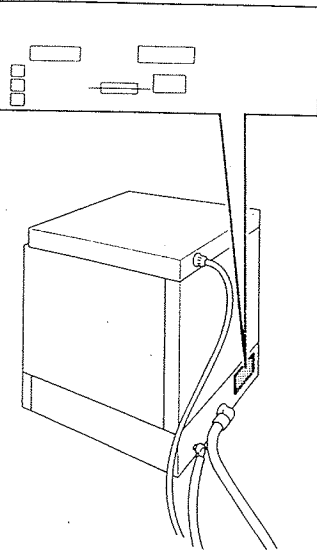

**IDENTIFICAZIONE
MACCHINA**

Per qualsiasi comunicazione con il
COSTRUTTORE o i suoi centri di
assistenza citare sempre il numero di
matricola.

Riportare qui di seguito il numero di
matricola:

TIPO
MATRICOLA

**MACHINE
IDENTIFICATION**

Should the customer need to address
the MANUFACTURER or its servicing
centers, always quote the serial
number.

Please write your machine serial
number here:

MODEL:
SERIAL NUMBER:

**IDENTIFICATION
DE LA MACHINE**

Pour n'importe quelle communication
avec le PRODUCTEUR ou ses centres
d'assistance, mentionner le numéro de
matricule

Rapporter ci-après le numéro de
matricule

MODELE
MATRICULE

TROUBLE-SHOOTING

DEFECTS	REMEDIES	DEFECTS	REMEDIES
The tank does not fill up. The machine does not start. The dishwasher does not rinse	<ol style="list-style-type: none"> 1) Check that the inlet tap is correctly opened (Fig. 3, page 12) 2) Check the connections and the fuses of the main switch (qualified personnel only) 3) Check that the overflow is correctly positioned. (Page 18 and 20) 4) Check that the overflow is correctly positioned. (Fig. 3, page 16) 5) Water presence in the air bell. (Fig. 15, page 9) Remove the overflow and completely empty the tank. If the defect remains, replace the pressure switch. 	Glasses and dishes are not and properly dried	<ol style="list-style-type: none"> 1) Check the level of the rinse-aid in the container possibly fill it (Fig. 3, page 10). 2) Check instructions relating to the rinse-aid injector (qualified personnel only). 3) Check the used product quality (qualified personnel only). 4) Check that the graduated knob is correctly positioned in relation to the mark on the thermostats cover: it should correspond to 85° C (qualified personnel only)
The tanks only fills up very slowly	<ol style="list-style-type: none"> 1) Check that the inlet tap is correctly opened (Fig. 3 page 12) 2) Check that the inlet pressure is higher than 200 KPa (2 bar). If it is lower, use a pump which increases pressure. 3) Clean the solenoid filter (qualified person-nel only). 4) Check that the rinsing arms and jets are not blocked by limestone or solid wastes.(Pag. 18 - 20) 5) Check that the overflow is correctly positioned. (Fig. 3 pag. 16). 6) Remove the capacity reducer (qualified personnel only). 	Condensate on glasses	<ol style="list-style-type: none"> 1) Check the level of the rinse-aid in the tank and possibly fill it (Fig. 3, page 10). 2) Wrong rinse-aid dosage (qualified person-nel only) 3) Remove glasses immediately after the cycle end.
		"Bloom" on glasses	<ol style="list-style-type: none"> 1) Only use products which do not produce foam and which are suitable for industrial dishwashers.
		Too much foam in the tank	<ol style="list-style-type: none"> 1) Check that water temperature in the tank is not lower than 50° C. Should the temperature be lower, apply for the technical assistance. 2) Check the rinse-aid injector, excessive dose (qualified personnel only). 3) Check that the tank was cleaned with suitable detergents. Empty and carefully and rinse before any new cycle. 4) Should a foamy detergent be wrongly used, empty and fill the tank with water several times until foam disappears.
Water is not heated	<ol style="list-style-type: none"> 1) Let water enter the tank while checking that the overflow is correctly positioned (Fig. 3, page 16). 2) Check that the graduated knob is correctly positioned in relation to the mark on the cover of the heater thermostat. It should correspond to 85°C (qualified personnel only) 	"Striated or spotted" glasses	<ol style="list-style-type: none"> 1) Reduce the rinse-aid quantity for each cycle. Suggested dose: 0.1 cc per 1 litre of water (qualified personnel only).
The tank does not empty	<ol style="list-style-type: none"> 1) The drain pipe is possibly clogged by solid wastes. (Apply for the technical assistance.) 	The wash arm does not turn correctly	<ol style="list-style-type: none"> 1) Disassemble the arms and accurately clean them (Page 18 and 20). 2) Check that the inlet pressure is higher than 200 KPa (2 bar). Should it be lower, use pump which increases pressure.
The dishwasher does not wash properly	<ol style="list-style-type: none"> 1) If the outlet basket filter is clogged, carefully clean it. (Fig. 10, page 15) 2) Check that the wash arms and jets are not clogged by solid wastes (Page 18 and 20). 3) Check that the initial detergent quantity and the cycle "top-up" dose are correct. 4) The chosen washing cycle is too short, shift to a longer cycle of repeat the chosencycle. 	The rinse-aid injector does not work	<ol style="list-style-type: none"> 1) Check the level in the container. If it is empty, fill it up.
		The level of the water is above the drain plug	<ol style="list-style-type: none"> 1) Possible presence of solid wastes or drain tube contraction (apply for the technical assistance.)

RICERCA GUASTI

DIFETTI	RIMEDI	DIFETTI	RIMEDI
La vasca non si riempie oppure non viene effettuato il risciacquo o la lavastoviglie non parte	<p>1) Controllare che il rubinetto di alimentazione sia ben aperto (fig. 3 pag. 12).</p> <p>2) Controllare il collegamento ed i fusibili dell'interruttore generale (solo personale specializzato).</p> <p>3) Controllare che i getti o le giranti non siano bloccate dal calcare o da residui (pag. 18 e 20).</p> <p>4) Controllare che il troppo pieno sia ben inserito nella propria sede (fig. 3 pag. 16).</p> <p>5) Presenza d'acqua nella campana d'aria (fig. 15 pag. 9). Togliere il troppopieno e svuotare completamente la vasca. Nel caso il difetto persista chiamare l'assistenza tecnica.</p>	<p>Bicchieri e stoviglie non si asciugano bene</p> <p>Condensa sui bicchieri</p>	<p>1) Controllare il livello del liquido brillantante nella tanica ed eventualmente rabboccare (fig. 3 pag. 10).</p> <p>2) Consultare le istruzioni per il dosaggio del brillantante (solo personale specializzato).</p> <p>3) Controllare la quantità del prodotto utilizzato (solo personale specializzato).</p> <p>4) Controllare se la manopola graduata del termostato di risciacquo è posizionata correttamente rispetto alla tacca sulla protezione dei termostati: deve coincidere con il valore 85°C (solo personale specializzato).</p> <p>1) Controllare il livello del liquido brillantante nella tanica ed eventualmente rabboccare (fig. 3 pag. 10).</p> <p>2) Controllare la quantità del prodotto utilizzato (solo personale specializzato).</p> <p>3) Togliere i bicchieri immediatamente dopo la fine del ciclo.</p>
La vasca si riempie molto lentamente	<p>1) Controllare che il rubinetto di alimentazione sia ben aperto (fig. 3 pag. 12).</p> <p>2) Verificare che la pressione in entrata sia superiore a 200 KPa (2 bar). Se inferiore, montare una pompa di aumento pressione.</p> <p>3) Pulire il filtro elettrovalvola (solo personale specializzato).</p> <p>4) Controllare che i getti di risciacquo non siano bloccati dal calcare o da residui (pag. 18 e 20).</p> <p>5) Controllare che il troppopieno sia ben inserito nella propria sede (fig. 3 pag. 16).</p> <p>6) Togliere il riduttore di portata (solo personale specializzato). Nel caso il difetto persiste chiamare l'assistenza tecnica.</p>	<p>"Fioritura sui bicchieri"</p> <p>Presenza di eccessiva schiuma in vasca</p>	<p>1) Usare esclusivamente prodotti "non schiumosi" per lav. industriali.</p> <p>1) Verificare che la temperatura dell'acqua in vasca non sia inferiore a 50 °C. Nel caso di acqua fredda chiamare l'assistenza tecnica.</p> <p>2) Controllare il dosatore del brillantante, dose eccessiva (solo personale specializzato).</p> <p>3) Assicurarsi che la vasca non sia stata pulita con detersivi non idonei. Svuotare e risciacquare accuratamente prima di eseguire nuovi cicli.</p> <p>4) Qualora fosse stato usato erroneamente un detersivo schiumogeno svuotare e ricaricare d'acqua la vasca, tante volte fino alla scomparsa della schiuma.</p>
L'acqua non viene scaldata	<p>1) Fare il caricamento dell'acqua, controllando che il troppopieno sia ben inserito (fig. 3 pag. 16).</p> <p>2) Controllare se la manopola graduata è posizionata correttamente rispetto alla tacca sulla protezione dei termostati: deve coincidere con il valore 85 °C (solo personale specializzato).</p>	<p>Bicchieri "striati o punteggiati"</p> <p>La girante ruota con fatica</p>	<p>1) Ridurre la quantità di brillantante per ciclo. Dose consigliata: 0,1 cc per ogni litro di acqua (solo personale specializzato).</p> <p>1) Smontare le giranti e pulirle accuratamente (pag. 18 e 20).</p> <p>2) Verificare che la pressione in entrata sia superiore a 200 KPa (2 bar). Se inferiore, montare una pompa di aumento pressione.</p>
La vasca non si scarica	<p>1) Presenza di eventuali corpi solidi o strozzature nel tubo di scarico (chiamare l'assistenza tecnica).</p>	<p>Il dosatore del brillantante non funziona</p> <p>Il livello dell'acqua supera quello del troppopieno.</p>	<p>1) Verificare il livello tanica, se è vuota, riempirla e chiamare l'assistenza tecnica.</p> <p>1) Presenza di eventuali corpi solidi o strozzature nel tubo di scarico (chiamare l'assistenza tecnica).</p>
La lavastoviglie non lava bene	<p>1) Se il filtro di aspirazione a panierino è sporco, pulirlo accuratamente (fig. 10 pag. 17).</p> <p>2) Controllare che i getti di lavaggio non siano bloccati da residui solidi (pag. 18 e 20).</p> <p>3) Verificare che la quantità di detersivo iniziale o le aggiunte successive siano corrette.</p> <p>4) Il ciclo di lavaggio impiegato è troppo breve, oppure ripetere il ciclo di lavaggio.</p>		

MASCHINEN-IDENTIFIZIERUNG

Bei allen Mitteilungen an den HERSTELLER oder an die Kundendienststellen ist die Servicenummer anzugeben.

Die Servicenummer hier eintragen:

MODEL
SERVICENUMMER

IDENTIFICACION DE LA MAQUINA

Al ponerse en contacto con el FABRICANTE o con sus centros de asistencia indicar siempre el número de matrícula.

Escribir a continuación el número de matrícula:

MODELO
MATRICULA

IDENTIFICAÇÃO DA MÁQUINA

Para qualquer contacto com o FABRICANTE ou com os respectivos centros de assistência, é necessário citar o número de registo.

É favor copiar abaixo o número de registo da máquina:

TIPO
NÚMERO DE REGISTO

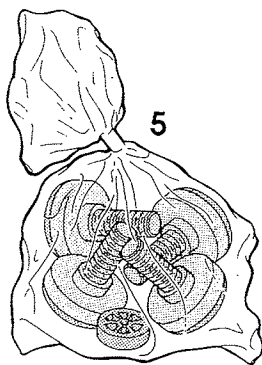
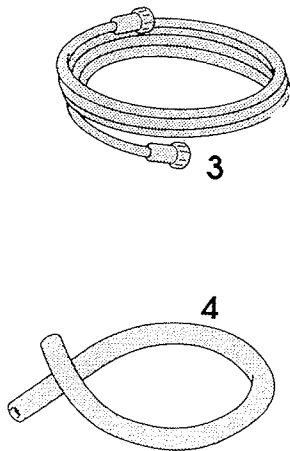
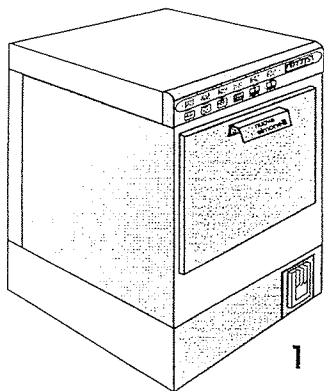

NOTE GENERALI ALLA CONSEGNA

Al ricevimento della macchina controllare che:

- l'imballo sia integro;
- non vi siano danni;
- la fornitura corrisponda alle specifiche dell'ordine (vedi bolla di consegna), e comprenda:

- 1 Macchina completa
- 2 Cestelli
- 3 Tubo di carico
- 4 Tubo di scarico
- 5 Accessori in dotazione (piedini e riduttore di portata)
- 6 Manuale d'uso
- 7 Certificato di garanzia

In caso di danni o pezzi mancanti informare immediatamente e in modo dettagliato, lo spedizioniere, e i suoi rappresentanti di zona.

Tutte le dimensioni indicate nel catalogo non sono vincolanti e si riferiscono alla macchina standard.

I disegni e qualsiasi altro documento consegnato assieme alla macchina, sono di proprietà della casa costruttrice che se ne riserva tutti i diritti e non possono essere messi a disposizione di terzi.

È quindi vietata la riproduzione anche parziale del testo o delle illustrazioni.

GENERAL DELIVERY NOTES

Upon receipt of the machine, please check that:

- the packaging is not damaged;
- the machine is not damaged;
- the model and the operating voltage is the same as on the delivery documents. All the following items present:

- 1 Complete machine
- 2 Baskets
- 3 Inlet pipe
- 4 Drain pipe
- 5 Fittings supplied (Feet and capacity reducer)
- 6 User handbook
- 7 Guarantee certificate

Should there be any damaged or missing items, please contact your supplier.

The dimensions given in this handbook are not binding and refer to the standard machine.

Drawings and other documents supplied with the machine cannot be given to third parties. They are the property of the manufacturer - who reserves all rights.

Partial and total reproductions of handbooks and pictures are prohibited.

NOTES GENERALES DE LIVRAISON

A la réception de la machine, il faut vérifier si:

- l'emballage est intact;
- il ne se sont pas des dommages;
- la fourniture correspond aux spécifications de la commande (voir bulletin de livraison) et elle inclut:

- 1 Machine complète
- 2 Paniers
- 3 Tuyau d'entrée
- 4 Tuyau de vidange
- 5 Accessoires de dotation (petits pieds et réducteur de débit)
- 6 Mode d'emploi
- 7 Certificat de garantie

En cas de dommages ou de manque de pièces, il faut immédiatement informer le transporteur et ses représentants de zone dans les moindres détails.

Toutes les dimensions indiquées sur le catalogue ne sont pas contraignantes et elles ne se réfèrent qu'à la machine standard.

Les schémas et n'importe quel autre document livré avec la machine restent la propriété du fabricant, qui s'en réserve tous les droits et ils ne peuvent pas être mis à la disposition des tiers.

Il est donc interdit de reproduire, même partiellement, le texte et les schémas.

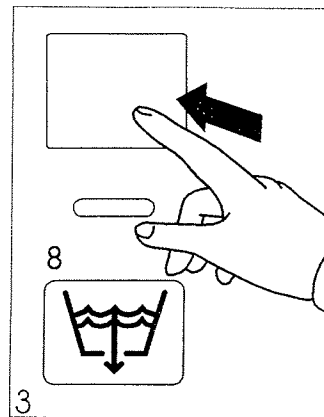

AUSFÜHRUNGEN MIT EINGEBAUTEM ABFLAUFPUMPE

ACHTUNG: kein "Überlaufrohr" in diesen Ausführungen.

Man muß diese Ausführungen verwenden, nur wenn der Wasserablauf über dem Wannenwasserstand liegt. (Abb. 1)

Die Abflaupumpe setzt sich automatisch in Betrieb, so daß der Wannenwasserstand konstant bleibt.

Zum Abflauen des Wannenwasser muß man:

Für die kleinere Ausführungen (runde Körbe \varnothing 36 und \varnothing 41; viereckige Körbe 35 x 35 und 40 x 40).

- 1 Den Hauptschalter (0-1) auf 0 ziehen. (Abb. 2)
- 2 Die Tür öffnen und auf den Knopf (8) bis zur Ausleerung der Wanne drücken. (Abb. 3)

Für die größere Ausführungen (runde Körbe * 45 und * 48; viereckige Körbe 45 x 45 und 50 x 50).

- 1 Den Hauptschalter (0-1) auf 0 ziehen. (Abb. 2)
- 2 Auf den Knopf (8) drücken. Die Leuchtanzeige schaltet sich ein und die Wanne entleert sich automatisch. (Abb. 4)
- 3 Die Tür öffnen und überprüfen, ob die Wanne völlig leer ist. (Abb. 5)
- 4 Andernfalls auf den Knopf (8) noch einmal drücken. (Abb. 4)

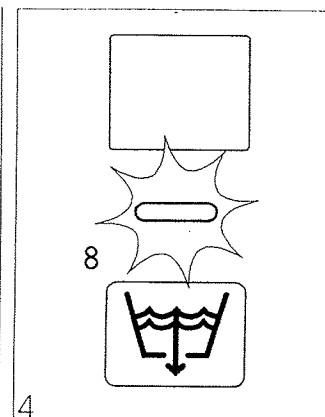

MODELOS CON BOMBA DE DESAGÜE INCORPORADA

N.B. Estos modelos no llevan el rebosadero.

Estos modelos deben ser utilizados sólo cuando el desagüe se encuentra arriba del nivel del agua de la cuba. (fig. 1)

La bomba de desagüe funciona automáticamente durante el ciclo de trabajo manteniendo constante el nivel del agua en la cuba.

Quando se quiere vaciar el agua de la cuba proceder como a continuación:

En los modelos pequeños (cestos redondos \varnothing 36 y \varnothing 41 y cestos cuadrados 35 x 35 y 40 x 40).

- 1 Apretar el interruptor general (0 - 1) en 0. (fig. 2)
- 2 Abrir la puerta y mantener apretado el botón (8) hasta que la cuba esté vacía. (fig. 3)

En los modelos más grandes (cestos redondos \varnothing 45 y \varnothing 48 y cestos cuadrados 45 x 45 y 50 x 50).

- 1 Apretar el interruptor (0 - 1) en 0. (fig. 2)
- 2 Apretar el botón (8), se enciende la luz indicadora correspondiente y automáticamente se vacía la cuba. (fig. 4)
- 3 Abrir la puerta y controlar que la cuba esté totalmente vacía. (fig. 5)
- 4 En caso contrario, volver a apretar el botón (8). (fig. 4)

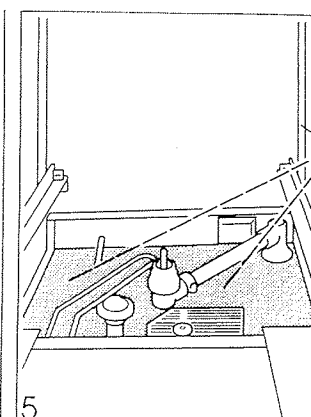

MODELOS COM BOMBA DE ESCOAMENTO INCORPORADA

NOTA: Estes modelos não têm o indicador de "demasiado cheio".

Estes modelos devem ser empregados somente quando o escoamento da água estiver situado acima do nível da água do tanque. (Fig.1).

A bomba de escoamento funciona automaticamente durante o ciclo de trabalho, mantendo constante o nível da água no tanque.

Para esvaziar a água do tanque, deve-se agir da seguinte maneira:

Modelos pequenos (cestos redondos \varnothing 36 e \varnothing 41 e cestos quadrados 35x35 e 40x40):

- 1 Apertar o interruptor geral (0-1) e colocá-lo no 0. (Fig. 2).
- 2 Abrir a porta e manter apertado o botão (8) até que o tanque esteja completamente vazio. (Fig. 3).

Modelos maiores (cestos redondos \varnothing 45 e \varnothing 48 e cestos quadrados 45x45 e 50x50).

- 1 Apertar o interruptor geral (0-1) e colocá-lo no 0. (fig. 2).
- 2 Apertar o botão (8); acender-se-á o respectivo indicador luminoso e o tanque esvaziar-se-á automaticamente. (Fig. 4).
- 3 Abrir a porta e verificar se o tanque está completamente vazio. (Fig. 5).
- 4 Caso ainda não esteja vazio, apertar novamente o botão (8). (fig. 4).

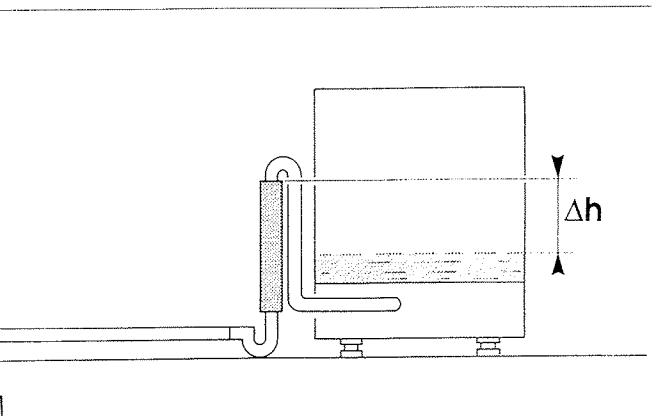

MODELLI CON POMPA DI SCARICO INCORPORATA

N.B. In questi modelli è assente il "tropicopieno".

Questi modelli devono essere impiegati solo quando lo scarico dell'acqua è posto al di sopra del livello acqua in vasca. (Fig. 1)

La pompa di scarico funziona automaticamente durante il ciclo di lavoro mantenendo costante il livello dell'acqua in vasca.

Quando si decide di scaricare l'acqua dalla vasca si deve:

Nei modelli piccoli (cestelli tondi ø36 e ø41 e cestelli quadri 35 x 35 e 40 x 40):

- 1 Premere l'interruttore generale (0-1) su O. (Fig. 2)
- 2 Aprire la porta e tenere premuto il pulsante (8) fino a che la vasca sia vuota. (Fig. 3)

Nei modelli più grandi (cestelli tondi ø45 e ø48 e cestelli quadri 45 x 45 e 50 x 50):

- 1 Premere l'interruttore (0 - 1) su O. (Fig. 2)
- 2 Premere il pulsante (8) si accenderà la spia relativa, automaticamente si svuoterà la vasca. (Fig. 4)
- 3 Aprire la porta e verificare che la vasca sia completamente vuota. (Fig. 5)
- 4 In caso contrario ripremere il pulsante (8). (Fig. 4)

MODELS WITH BUILT IN DRAIN PUMP

N.B. These models are not provided with drain plug.

Models with built in drain pump must be used when the water discharge drain lies above the water level in the tank. (Fig. 1)

The drain pump works automatically when the dishwasher is carrying out a cycle and maintains the water at a constant level

To drain water:

For smaller models (with round baskets * 36 and * 41 or squared baskets 35 x 35 and 40 x 40):

- 1 Turn the main switch (0-1) to O. (Fig. 2)
- 2 Open the door and push the latest push button on the right (8) till the tank is empty. (Fig. 3)

For bigger models (with round baskets ø45 and ø48 or square baskets 45 x 45 and 50 x 50):

- 1 Turn the main switch (0-1) to O. (Fig. 2)
- 2 Push the latest push button (8) on the right: the related pilot lamp lights on and the tank automatically empties. (Fig. 4)
- 3 Open the door and check that the tank is completely empty. (Fig. 5)
- 4 Otherwise, push again the push button (8). (Fig. 4)

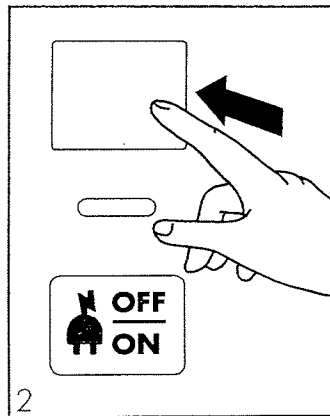

MODELES ÉQUIPÉS DE POMPE DE VIDANGE

N.B.: Ces modèles ne sont pas équipés de "trop-plein".

Ces modèles ne doivent être utilisés que lorsque la vidange de l'eau est placée au-dessus du niveau de l'eau de la cuve (Fig. 1).

La pompe de vidange se met automatiquement en marche pendant le cycle de travail en ne modifiant pas le niveau de l'eau de la cuve.

Lorsque l'eau de la cuve doit être vidée, il faut:

Sur les modèles les plus petits (paniers ronds, ø36 et 41 et paniers carrés 35 x 35 et 40 x 40):

- 1 Appuyer sur l'interrupteur général (0-1) et le déplacer sur 0 (Fig. 2).
- 2 Ouvrir la porte et appuyer le dernier bouton à droite (8) jusqu'à la vidange totale de la cuve (Fig. 3)

Sur les modèles les plus grands (paniers ronds, ø45 et 48 et paniers carrés 45 x 45 et 50 x 50):

- 1 Appuyer sur l'interrupteur général (0-1) et le déplacer sur 0 (Fig. 2).
- 2 En appuyant sur le dernier bouton à droite (8), le témoin relatif s'allume et la cuve se vide automatiquement (Fig. 4).
- 3 Ouvrir la porte et vérifier si la cuve est complètement vide (Fig. 5).
- 4 En cas contraire, appuyer à nouveau sur le bouton (8) (Fig. 4)

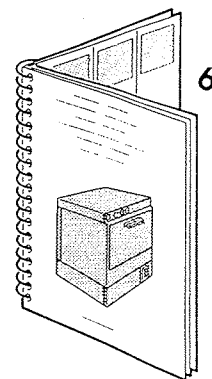

ALLGEMEINE LIEFERUNGS-ANMERKUNGEN

Nach Eingang der Maschine ist zu überprüfen, ob:

- die Verpackung unversehrt ist;
 - die Maschine keinen Schaden aufweist.
 - die Lieferung den Bestellspezifikationen entspricht (siehe Lieferschein), d. h.:
- 1 Komplettes Gerät
 - 2 Geschirrkörbe
 - 3 Zulaufschlauch
 - 4 Ablaufschlauch
 - 5 Zubehör (Füße und Durchflußreduzierer)
 - 6 Bedienungsanleitungen
 - 7 Garantieschein

Im Fall von Beschädigungen oder fehlenden Teilen, sofort den Spediteur und seine Bezirksvertreter detailliert benachrichtigen.

Die in den Bedienungsanleitungen angegebenen Maße sind nicht bindend und beziehen sich auf die Standardmaschine.

Die zusammen mit der Maschine gelieferten Zeichnungen und Unterlagen gehören der Herstellerfirma und dürfen auf keinen Fall Dritten zur Verfügung gestellt werden.

Der Gesamt- und Teilnachdruck des Textes und der Abbildungen ist daher verboten.

NOTAS GENERALES DE ENTREGA

Al recibir la máquina controlar que:

- el embalaje esté entero;
 - no haya sufrido daños;
 - el suministro corresponda a lo detallado en el pedido (véase boletín de despacho y entrega), e incluya:
- 1 Máquina completa
 - 2 Cestos
 - 3 Tubo de carga del agua
 - 4 Tubo de desagüe
 - 5 Accesorios suministrados (pies de apoyo y reductor de presión)
 - 6 Manual de uso
 - 7 Certificado de garantía

En caso de daños o piezas que faltan comunicarlo inmediatamente y de manera detallada al agente de transporte y a sus representantes de la zona.

Todas las dimensiones indicadas en el catálogo no son vinculantes y se refieren a la máquina estándar.

Los dibujos y todos los documentos entregados junto con la máquina pertenecen a la empresa fabricante que se reserva todos los derechos y no se pueden poner a disposición de terceros.

Por lo tanto, está prohibida la reproducción, aunque sea parcial, del texto o de las ilustraciones.

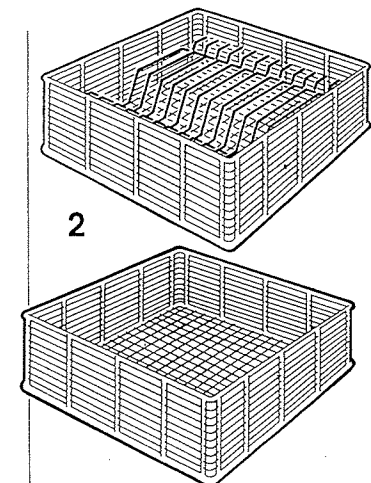

NOTAS GERAIS AO MOMENTO DA ENTREGA

Ao receber a máquina certifique-se que:

- a embalagem esteja íntegra;
 - não esteja danificada;
 - o fornecimento corresponda às especificações contidas no pedido (vide nota de entrega) e que inclua:
- 1 Máquina completa
 - 2 Cestos
 - 3 Tubo de entrada da água
 - 4 Tubo de escoamento
 - 5 Acessórios fornecidos (pezinhos e reductor de volume)
 - 6 Manual de instruções
 - 7 Certificado de garantia

Caso a máquina apresente avarias ou lhe faltarem peças, informar imediatamente e de modo detalhado o entregador (expedicionário) e os seus representantes de área.

Todas as dimensões indicadas no catálogo não constituem vínculos e referem-se ao modelo de máquina padrão.

Os desenhos ou quaisquer outros documentos entregues juntamente à máquina, não podem ser postos à disposição de terceiros pois são propriedade do fabricante, o qual reserva para si todos os direitos.

Portanto, está proibida a reprodução mesmo parcial do texto ou das ilustrações.

DESCRIZIONE MACCHINA

Le principali caratteristiche delle LAVASTOVIGLIE INDUSTRIALI, a differenza di quelle ad USO DOMESTICO, sono la "specificità" e la "quantità" di stoviglie che possono lavare.

Questo aspetto condiziona il sistema di lavaggio, che deve garantire in un tempo breve la possibilità di lavare un numero elevato di pezzi.

Tale valore è condizionato:

- dalla capacità del cestello;
- dalle caratteristiche del tipo di lavastoviglie. (timer, resistenze);
- dalle condizioni ambientali dell'acqua di rete: pressione, temperatura, grado di durezza.

Perfatto è determinante, per un corretto utilizzo, considerare tutti questi parametri.

Mobile e boiler in acciaio inox AISI 304

Ciclo di **LAVAGGIO/RISCIACQUO** automatico (con sistema **FISSO** o **REGOLABILE**).

Riempimento automatico con controllo del livello tramite pressostato.

Temperatura di lavaggio e risciacquo con controllo automatico tramite termostati.

Possibilità di eseguire risciacqui con acqua fredda.

Interruzione del funzionamento in caso di apertura della porta.

Dosatore brillantante automatico con valvola di non ritorno (non su tutti i modelli).

Resistenze boiler e vasca in Incoloy, con protezione dei contatti.

Componenti elettrici con approvazioni secondo le normative VDE.

ALCUNI MODELLI A CESTO QUADRO sono dotati di un **PIANO FILTRO** che copre tutta la superficie della vasca, garantendone l'igiene e la sicurezza nell'uso.

IN ALCUNI MODELLI A CESTO QUADRO, LE GIRANTI DI LAVAGGIO E RISCIACQUO sono posizionate sia **SUPERIORMENTE** che **INFERIORMENTE** ed entrambi **ROTANTI**, assicurando la massima uniformità di lavaggio.

I MODELLI con due POMPE di LAVAGGIO (collegate alle relative giranti superiore ed inferiore) ottimizzano l'efficacia del lavaggio, inoltre la partenza differenziata (prima parte quella superiore) permette una maggiore **STABILITÀ** delle stoviglie nei relativi cestelli.

Accessori a richiesta:

- Depuratore incorporato (non è disponibile in tutti i modelli).
- Pompe di scarico
- Dosatore di detersivo
- Pompa di risciacquo
- Piedistallo.

MACHINE DESCRIPTION

HOUSEHOLD DISHWASHERS and glasswashers differ from commercial machines because they are designed to wash many more loads in a given time, and to a higher standard of cleanliness.

The wash performance is affected by the basket design, the time cycles and also by external aspects such as the incoming water temperature, pressure and hardness.

Features include:

- automatic wash and rinse cycle
- possibility of fixed or adjustable cycle times
- automatic filling
- automatic temperature control
- possibility of cold rinse
- door safety switch
- automatic rinse-aid injector (some models)

-incoloy heating elements

Electric components and connections in compliance with VDE standards.

SOME MODELS WITH SQUARE BASKET are equipped with a **PRIMARY FILTER SYSTEM** which covers the tank surface, thus providing for a better hygiene and safety.

SOME MODELS WITH SQUARE BASKETS are equipped with **ROTARY UPPER AND LOWER WASH/RINSE ARMS** which provide for a better washing process. **MODELS with 2 WASH PUMPS** (connected to the upper and to the lower arms) give a better wash performance; furthermore, the delay start of the pump for the lower arms provides for a better **STABILITY** of the dishes in their baskets.

Optional accessories on request:

- Built in water softener (some models)
- Drain pump
- Detergent injector
- Rinse pump
- Stand

DESCRIPTION DE LA MACHINE

Les LAVE-VAISSELLE INDUSTRIELS se différencient, par rapport aux LAVE-VAISSELLE à usage DOMESTIQUE, par leur "spécificité" et la "quantité" de vaisselle qu'ils peuvent laver.

Ces caractéristiques conditionnent le système de lavage, qui doit garantir la possibilité de laver une grande quantité de vaisselle dans un temps minimum..

Cela dépend, en effet:

- de la capacité du panier;
- des caractéristiques du type de lave-vaisselle (timer, résistan-ces),
- des propriétés de l'eau du réseau: pression, température, dureté.

Il est donc nécessaire de définir tous ces paramètres, afin de pouvoir utiliser la machine correctement.

Meuble et réchauffeur en acier inoxydable AISI 304.

Cycle de **LAVAGE/RINÇAGE** automatique (avec système **FIXE** ou **REGLABLE**)

Remplissage automatique équipé de contrôle de niveau à travers un pressostat. Température de lavage et de rinçage à contrôle automatique à travers les thermostats.

Possibilité de réaliser des cycles de rinçage à froid.

Interruption du fonctionnement en cas d'ouverture de la porte.

Doseur du brillant automatique avec soupape de reflux (qui n'est pas prévu sur tous les modèles).

Résistances du réchauffeur et de la cuve en incoloy, équipées de protection des contacts. Branchements électriques conformes aux standards VDE.

CERTAINS MODELES A PANIER CARRE sont équipés d'une série de **FILTRES** qui couvrent toute la surface de la cuve, en garantissant ainsi son hygiène et la meilleure sécurité pendant l'usage.

CERTAINS MODELES A PANIER CARRE sont équipés de **JETS DE LAVAGE ET DE RINÇAGE INFERIEUR** et **SUPERIEUR** et il s'agit en tout cas de **JETS TOURNANTS**, qui garantissent la meilleure uniformité du lavage.

Les **MODELES à deux POMPES de LAVAGE** (l'une est branchée au **JET SUPERIEUR** et l'autre au **JET INFERIEUR**) améliorent ainsi l'efficacité du lavage. En outre, le fonctionnement différencié (début par le jet supérieur) garantit une meilleure **STABILITE** de la vaisselle dans chaque panier.

Accessoires optionnels:

- Adoucisseur (qui n'est pas disponible sur tous les modèles)
- Pompes de vidange
- Doseur de la lessive
- Pompe de rinçage
- Piedestal

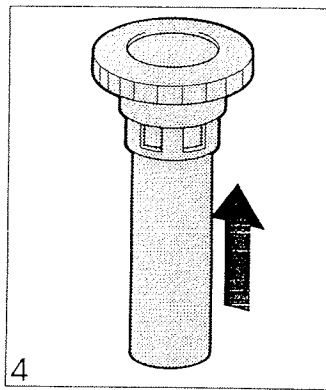

Zur Durchführung der Regeneration:

- 1 Überprüfen, daß in der Wanne Wasser ist und das der Netzschalter (0-1) auf "1" ist. (Abb. 1)
- 2 Auf den Knopf Regeneration (6) drücken (Abb. 2)
- Ein Zyklus von ca. 20 Min. fängt automatisch an, was durch das Anzünden der Leuchtanzeige (6) angezeigt wird.
- 3 Am Ende des Programms, was durch das Erlöschen der Leuchtanzeige (6) angezeigt wird, muß man die Wanne entleeren, d. h.:
- 4 Den Hauptschalter (0-1) auf "0" ziehen. (Abb. 3)
- 5 Die Tür öffnen und das "Überlaufrohr" entfernen. (Abb. 4) Die Wanne völlig entleeren lassen.
- 6 Die Tür schließen (ohne das "Überlaufrohr" einzusetzen) und den Geschirrspüler wieder einschalten. Sauberes Wasser fließt zur Wannenreinigung ein. Die Maschine für 5 Minuten in Betrieb lassen.
- 7 Den Geschirrspüler zumachen. Das "Überlaufrohr" wieder einsetzen, um die Maschine neu beladen zu können. (Abb. 5)

ACHTUNG: Es wird empfohlen, das Regenerationsprogramm während der Verwendungspause durchführen zu lassen, denn das Programm dauert 20 Min.

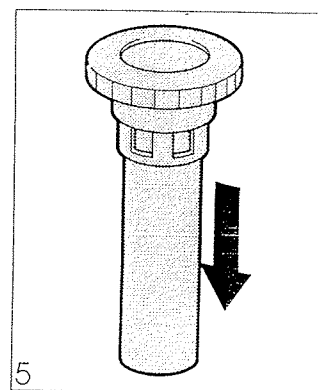

Para efectuar la regeneración se debe proceder como a continuación:

- 1 Controlar que haya agua en la cuba y que el interruptor general (0-1) esté en 1. (fig. 1)
- 2 Apretar el botón (6) regeneración. (fig. 2)
- De esta manera comienza el ciclo "automático" que dura 20 min. aproximadamente. En esta fase se enciende la luz indicadora correspondiente (6).
- 3 Al finalizar el ciclo, se apaga la luz indicadora (6) y se debe vaciar totalmente el agua de la cuba, luego:
- 4 Apretar el interruptor general (0-1) en 0. (fig. 3)
- 5 Abrir la puerta y quitar el rebosadero. (fig. 4) Dejar desaguar completamente la cuba.
- 6 Cerrar la puerta (sin colocar el rebosadero) y volver a poner en marcha el aparato; entra agua limpia que enjuaga la cuba.
- Dejar en función por unos 5 minutos.
- 7 Detener el aparato, recordando que se debe colocar el rebosadero para poder efectuar una nueva carga. (Fig.5)

ATENCION: Dada la duración del ciclo (20 min), es aconsejable efectuar la regeneración durante la pausa de utilización del aparato.

Para efectuar a regeneração é necessário fazer o seguinte:

- 1 Certificar-se que haja água no tanque e que o interruptor geral (0-1) esteja no 1. (Fig. 1).
- 2 Apertar o botão (6) de regeneração. (Fig.2)
- Inicia-se assim o ciclo "automático" que durará cerca de 20 min. Durante esta fase permanecerá aceso o respectivo indicador luminoso. (6).
- 3 Ao fim do ciclo, assinalado pelo apagar-se do indicador luminoso (6), será necessário esvaziar completamente a água do tanque portanto:
- 4 Ponha o interruptor geral (0-1) no 0. (Fig. 3).
- 5 Abra a porta e tire o indicador de "demasiado cheio". (Fig. 4). Deixe esvaziar completamente o tanque.
- 6 Feche novamente a porta (sem colocar o indicador de "demasiado cheio") e ligue outra vez o aparelho: entrará água limpa que enxaguará o tanque.
- Deixe funcionar por cerca de 5 minutos.
- 7 Desligue o aparelho e lembre-se de recolocar o indicador de "demasiado cheio", para poder efectuar um novo ciclo. (Fig. 5).

ATENÇÃO: Em vista da breve duração do ciclo (20 min.), aconselha-se efectuar a regeneração durante o momento de pausa da utilização da aparelhagem.

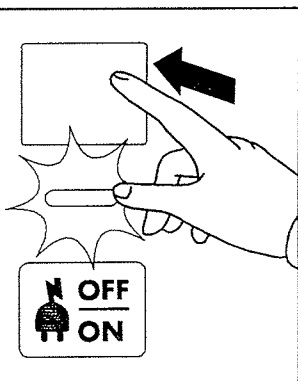

Per eseguire la rigenerazione deve:

Verificare che vi sia acqua nella vasca e che l'interruttore generale (0 - 1) sia su 1. (Fig. 1)

Premere il pulsante (6) rigenerazione. (Fig. 2)

Inizia così il ciclo "automatico" che durerà circa 20 min. Durante questa fase sarà accesa la spia relativa. (6)

Ultimato il ciclo, segnalato dallo spegnimento della spia (6), occorrerà svuotare completamente l'acqua in vasca, quindi:

Premere l'interruttore generale (0 - 1) su 0. (Fig. 3)

Aprire la porta e togliere il "troppopieno". (Fig. 4) Lasciare scaricare completamente la vasca.

Richiudere la porta (senza introdurre il "troppopieno") e accendere di nuovo l'apparecchio; entrerà acqua pulita che risciacquerà la vasca.

Lasciare funzionare per circa 5 min.

Spegnere l'apparecchio, ricordandosi di rimettere il "troppopieno", per poter effettuare un nuovo caricamento. (Fig. 5)

ATTENZIONE: Vista la durata del ciclo (20 min.), è consigliabile eseguire la rigenerazione durante la pausa di utilizzo dell'apparecchiatura.

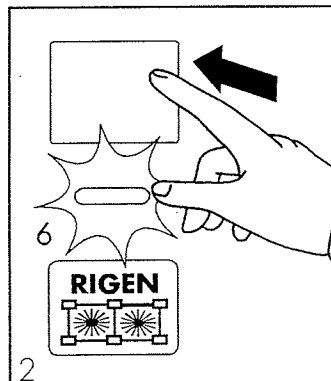

To carry out regeneration:

1 Check that the tank is filled with water and turn the main switch (0-1) to 1. (Fig. 1)

2 Press the regeneration push button (6). (Fig. 2)

The 20-min. automatic cycle starts. During this cycle the related pilot lamp (6) will remain lit.

3 When the cycle is over, the lamp (6) turns off. Empty the tank and then:

4 Turn the main switch (0-1) to 0. (Fig. 3)

5 Open the door and remove the drain plug. (Fig. 4) Completely empty the tank.

6 Close the door again (without the drain plug) and turn the dishwasher on: clean water will rinse the tank.

Run the machine for 5 min.

7 Turn the dishwasher off. Reassemble the drain plug and the machine is ready for the filling prior to normal use. (Fig. 5)

WARNING: Since the regeneration cycle is quite long (about 20 min.) it is advisable to carry it out at pre-planned times when the machine will not be required for washing.

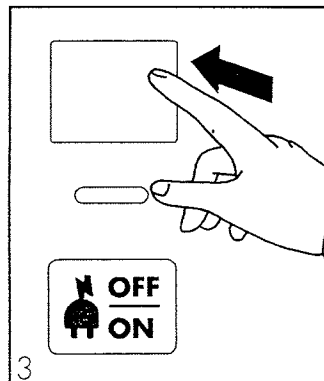

Pour passer à la régénération, il faut:

1 Vérifier s'il y a de l'eau dans la cuve et si l'interrupteur général (0-1) est sur 1 (Fig. 1).

2 Appuyer sur le bouton de la régénération (6) (Fig. 2).

C'est ainsi que commence le cycle "automatique" qui dure environ 20 min. Pendant cette phase, le témoin relatif s'allume. (6).

3 A la fin du cycle, lorsque le témoin relatif s'éteint (6), il faut vider complètement la cuve de l'eau et donc:

4 Appuyer sur l'interrupteur général (0-1) sur 0 (Fig. 3).

5 Ouvrir la porte et enlever le "trop-plein" (Fig. 4). Laisser vider complètement la cuve.

6 Fermer la porte (sans introduire le trop-plein) et mettre en marche le lave-vaisselle: de l'eau propre entre dans le lave-vaisselle en rinçant ainsi la cuve.

Mettre en marche pendant environ 5 minutes.

7 Arrêter le lave-vaisselle en se rappelant d'introduire à nouveau le "trop-plein" afin de pouvoir passer à un nouveau remplissage (Fig. 5).

ATTENTION: En considérant la durée du cycle de lavage (20 min.), il serait mieux de passer à la régénération pendant la phase d'arrêt du fonctionnement de la machine.

MASCHINENBESCHREIBUNG

Der INDUSTRIELLE Geschirrspüler unterscheidet sich insofern vom HAUSHALTS-Geschirrspüler, als dieser "spezifischeres" und "viel mehr" Geschirr spülen muß.

Dieser Aspekt bestimmt das Spülsystem, das in der Lage sein muß, in kurzer Zeit eine große Anzahl von Geschirr zu spülen. Dieser Wert wird von den folgenden Parametern beeinflusst:

- von der Kapazität des Behälters;
- von den Eigenschaften des Spülersmodells (Schaltuhr, Widerstände);
- von den gegebenen Bedingungen des Leitungswassers: Druck, Temperatur, Härtegrad.

All diese Parameter sind für einen einwandfreien Betrieb der Maschine in Betracht zu ziehen. Gestell und Boiler aus rostfreiem Stahl **AISI 304**. Automatisches **REINIGUNGS-** und **SPÜLPROGRAMM** (fest oder einstellbar).

Automatische Füllung mit Wasserstandkontrolle durch Druckwächter.

Reinigungs- und Spültemperatur kontrolliert durch Thermostate.

Spülung auch mit kaltem Wasser.

Unterbrechung des Reinigungsprogramms, falls die Tür geöffnet wird.

Dosierer für Klarspülmittel mit Rückschlagventil (nicht alle Ausführungen). Boilerwiderstände und Wanne aus Incoloy, mit Kontaktschutz.

Elektrische Komponenten nach VDE-Normen.

EINIGE AUSFÜHRUNGEN MIT VIERECKIGEN KÖRBEIN sind mit **FILTERFLÄCHE** ausgestattet, die die ganze Wannenfläche deckt und damit Hygiene und Betriebssicherheit gewährleistet. In **EINIGEN AUSFÜHRUNGEN MIT VIERECKIGEN KÖRBEIN** sind die **SPRÜHARME ROTIEREND** und **OBEN** und **UNTEN** positioniert, damit die beste Reinigungsgleichmäßigkeit gewährleistet wird. Die **AUSFÜHRUNGEN** mit zwei **REINIGUNGSPUMPEN** (die mit dem oberen bzw. unteren Sprüharm verbunden sind) optimieren die Reinigungsleistung. Der differenzierte Start (zuerst die obere Pumpe) gewährleistet außerdem eine höhere **STABILITÄT** des Geschirrs in den jeweiligen Geschirrkörben.

Auf Anfrage:

- Eingebauter Reiniger (nicht für alle Ausführungen lieferbar)
- Ablaufpumpen
- Spülmitteldosierer
- Spülpumpe
- Sockel.

DESCRIPCION DE LA MAQUINA

Las principales características de los LAVAVAJILLAS INDUSTRIALES, a diferencia de los de USO DOMESTICO, son la "especificidad" y la "cantidad" de vajillas que pueden lavar.

Este aspecto condiciona el sistema de lavado que debe garantizar el lavado de un gran número de piezas en breve tiempo.

Este valor depende:

- de la cabida del cesto;
- de las características del tipo de lavavajillas (temporizador, resistencias);
- de las condiciones ambientales del agua de red: presión, temperatura, grado de dureza.

Por lo tanto, es importante tener en cuenta todos estos factores para un correcto uso. Mueble y caldera de acero inoxidable **AISI 304**. Ciclo de **LAVADO/ENJUAGUE** automático (con sistema FIJO o AJUSTABLE).

Llenado automático con control del nivel mediante presóstato.

Temperatura de lavado y enjuague con control automático mediante termóstatos.

Possibilidad de efectuar enjuagues con agua fría. Interrupción del funcionamiento en el caso de que se abra la puerta.

Dosificador automático del abrillantador con válvula de retención (no disponible en todos los modelos).

Resistencias de la caldera y de la cuba de Incoloy, con protección de las conexiones.

Componentes eléctricos en conformidad con las normas VDE.

ALGUNOS MODELOS CON CESTO CUADRADO están equipados con un **FILTRO PLANO** que reviste toda la superficie de la cuba garantizando higiene y seguridad en el uso.

EN ALGUNOS MODELOS CON CESTO CUADRADO, LOS ROCIADORES DE LAVADO Y ENJUAGUE se encuentran en la parte **SUPERIOR** y en la parte **INFERIOR** y son **GIRATORIOS**, asegurando de esta manera la máxima uniformidad de lavado.

LOS MODELOS con dos **BOMBAS DE LAVADO** (una conectada al **ROCIADOR GIRATORIO SUPERIOR** y la otra al **INFERIOR**) brindan un mejor lavado; además la puesta en marcha diferenciada (antes se pone en marcha el superior) permite una mayor **ESTABILIDAD** de las vajillas en los relativos cestos.

Accesorios bajo pedido:

- Depurador incorporado (no se encuentra disponible en todos los modelos).
- Bombas de desague
- Dosificador del detergente
- Bomba de enjuague
- Pedestal

DESCRIÇÃO DA MÁQUINA

As principais características das MÁQUINAS DE LAVAR LOUÇA INDUSTRIAIS, diferentemente das de uso DOMÉSTICO, referem-se à "especificidade" e à "quantidade" de louça que podem ser lavadas.

Este aspecto condiciona o sistema de lavagem, que deve garantir a possibilidade de lavar um grande número de louças em pouco tempo.

Por sua vez, o sistema de lavagem está condicionado:

- pela capacidade do cesto;
- pelas características específicas do tipo de máquina de lavar louças (sincronizador, resistência, etc.);
- pelas condições ambientais da água distribuída pela rede hídrica: pressão, temperatura, grau de suavidade.

Portanto, é determinante, para uma correcta utilização, levar em consideração todos esses factores. Móvel e boiler de aço inoxidável **AISI 304**. Ciclo de **LAVAGEM/ ENXÁGUAMENTO** automático (com sistema **FIXO** ou **REGULAVEL**).

Sistema de encher automático com controle do nível da água através do pressóstato.

Possibilidade de efectuar enxágamento com água fria.

Interrupção do funcionamento em caso de abertura da porta.

Doseador automático do líquido de polimento (brilho), com uma válvula que impede a volta do líquido (em alguns modelos apenas).

Resistências do boiler e do tanque de "Incoloy" com protecção dos contactos.

Os componentes e as ligações eléctricas estão em conformidade com as normas VDE.

ALGUNOS MODELOS COM CESTO QUADRADO dispõem de um **FILTRO PLANO** que cobre toda a superfície do tanque, garantindo a higiene e a segurança na utilização.

EM ALGUNOS MODELOS COM CESTO QUADRADO, AS HÉLICES DE LAVAGEM E ENXÁGUAMENTO são colocadas quer **POR CIMA** (superiores), quer **POR BAIXO** (inferiores), e ambas são **GIRATORIAS**, e garantem portanto a máxima uniformidade na limpeza.

OS MODELOS com duas **BOMBAS DE LAVAGEM** (uma ligadas à hélice superior e outras à inferior) aperfeiçoam a eficácia da lavagem, ademais, o facto que comecem a funcionar separadamente (primeiro começa a hélice superior) proporciona uma maior **ESTABILIDADE** da louça nos respectivos cestos.

Accessórios avulso que podem ser pedidos:

- Depurador incorporado (não faz parte de todos os modelos);
- Bombas de desaguagem;
- Doseador do detergente;
- Bomba de enxágamento;
- Base.

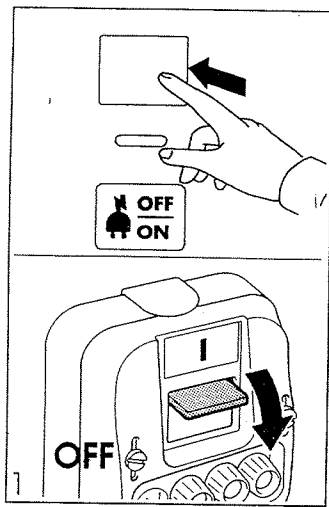

PRESCRIZIONI SI SICUREZZA

Prima di qualsiasi operazione di pulizia o manutenzione, e quando se ne presenta la necessità abbassare l'interruttore di rete in "OFF" e premere l'interruttore generale (0 - 1) su "O". (Fig. 1)

Non sostituire il cavo di alimentazione; se dovesse succedere sostituire con cavi originali.

Non eseguire giunzioni con altri cavi

Verificare che i valori della tensione di rete e il fusibile di alimentazione siano quelli indicati sulla **TARGHETTA** della macchina. (fig. 2)

Verificare che sull'impianto di rete ci sia la messa a terra. (fig. 3)

Non aprire la lavastoviglie durante un ciclo di lavoro, pericolo di getti di acqua calda. (fig. 4)

Non adoperare la macchina, in ambiente di lavoro al di sotto di 5°C. (fig. 5)

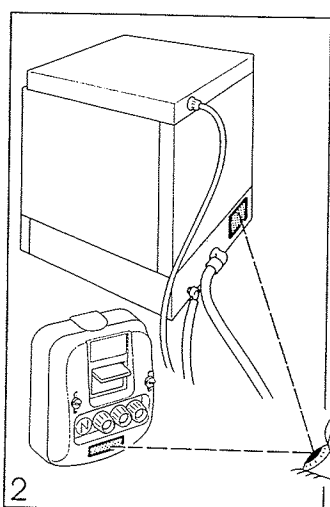

SAFETY NORMS

Before any cleaning and maintenance operation, or when necessary - unplug the main cable switch -OFF - and turn the main switch (0-1) to "0". (Fig. 1)

Do not replace the power supply cable except with a genuine spare. If the mains cable is damaged, do not attempt to join the cable- replace the entire cable.

*Check that the voltage values and the supply fuse are those indicated in the machine **RATING**. (Fig. 2)*

Check that the electric supply is fully earthed. (Fig. 3)

Do not open the machine when in cycle. There is a risk of splashing with very hot water. (Fig. 4)

Do not operate the machine in an environment below 5°C. (Fig. 5)

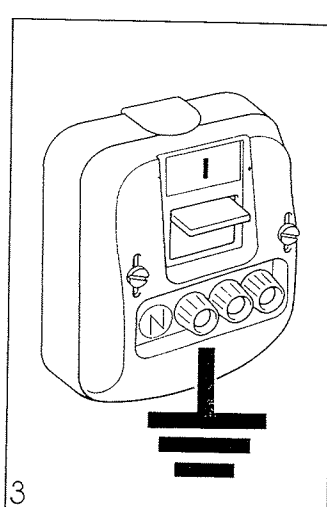

PRECAUTIONS DE SECURITE

Avant toute intervention de nettoyage ou entretien, et lorsqu'il est nécessaire, tourner l'interrupteur du réseau sur "OFF" et l'interrupteur général (0-1) sur "0" (Fig. 1)

Ne pas remplacer le câble d'alimentation; si nécessaire utiliser des câbles originaux.

Ne pas épisser les câbles.

Vérifier si les valeurs de la tension du réseau et le fusible d'alimentation se conforment aux valeurs affichées sur la **PLAQUETTE** de la machine (Fig. 2).

Vérifier si l'installation du réseau est équipée de mise à la terre (Fig. 3)

Ne pas ouvrir le lave-vaisselle pendant le cycle de lavage, danger de sortie de jets d'eau chaude (Fig. 4).

Ne pas utiliser la machine dans un environnement de travail dont la température est inférieure à 5°C (Fig. 5)

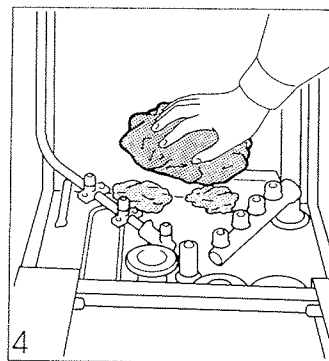

AUSFÜHRUNG MIT EINGEBAUTEM REINIGER

Gemäß dem Härtegrad des Wassers und den durchgeführten Arbeitsgängen muß man die Harze im eingebautem Reiniger mindestens jede zwei Tage regenerieren.

ACHTUNG: Keine Harzenregeneration durchführen, wenn die Maschine lange Zeit stehen muß.

1 Die Tür öffnen. Überprüfen, ob es Wasser in der Wanne gibt. Soll dies der Fall sein, das "Überlaufrohr" entfernen und es ausleeren. (Abb. 1)

2 Ausführung mit viereckigem Korb: Die Filterfläche entfernen, denn der Behältersverschluß befindet sich auf dem Wannenhoden. (Abb. 2)

3 Den Verschluß lösen und den Behälter mit (ca. 1 kg) Kochsalz oder mit den speziellen Kapseln für Enthärtungsmittel füllen. (Abb. 3)

WARNUNG: Der Salzverbrauch für jedes Regenerationszyklus ist ca. 200 gr.

ACHTUNG: Im Fall vom Salzaustritt auf den Wannenhoden, der Salz sofort entfernen und mit viel Wasser spülen. (Abb. 4) et rincer avec de l'eau (Fig. 4).

4 Das "Überlaufrohr" einsetzen und die Maschine füllen (siehe Abschnitt "FÜLLUNG UND ERWÄRMUNG", Seite 11) Der Geschirrspüler ist jetzt betriebsfähig.

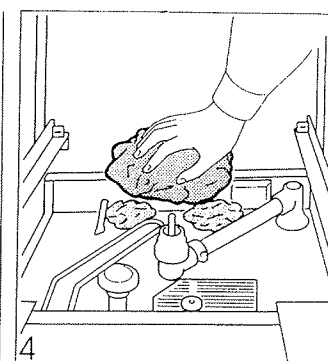

MODELOS CON DEPURADOR INCORPORADO

Según el grado de dureza del agua y el número de ciclos de trabajo efectuados, se deben regenerar las resinas, en el depurador incorporado, por lo menos cada dos días.

ATENCION: No regenerar las resinas si no se debe usar el lavavajillas por un largo período de tiempo.

1 Abrir la puerta. Controlar que no haya agua en la cuba. En caso contrario, quitar el rebosadero y vaciarlo completamente. (fig. 1)

2 En los modelos con cesto cuadrado, quitar el plano filtros porque el tapón del recipiente se encuentra en el fondo de la cuba. (fig. 2)

3 Destornillar el tapón y llenar el recipiente con sal gruesa de cocina (aproximadamente 1 kg) o con las pastillas especiales para endurecedores. (fig. 3)

N.B. El consumo de sal en cada ciclo de regeneración es de 200 grs. aproximadamente.

ATENCION: Si durante la carga se vierte sal en el fondo de la cuba, quitarla inmediatamente y enjuagar con abundante agua. (fig. 4)

4 Colocar el rebosadero y efectuar un llenado (véase párrafo "LLENADO Y CALENTAMIENTO" en la pág. 11). La máquina está lista para empezar a trabajar.

MODELOS COM DEPURADOR INCORPORADO

Em função do grau de suavidade da água e do número de ciclos de trabalho efectuados, devem ser feita a regeneração das resinas, no depurador incorporado a cada dois dias, pelo menos.

ATENÇÃO: Não efectuar a regeneração das resinas, caso esteja previsto que a máquina de lavar louças deva permanecer inactiva por um longo período.

1 Abrir a porta. Certificar-se que não haja água no tanque. Caso haja, tirar o indicador de "demasiado cheio" e esvaziá-lo completamente. (Fig. 1)

2 Nos modelos com cesto quadrado, tirar os filtros porque a tampa está situada no fundo do tanque. (Fig. 2)

3 Desatarraxar a tampa e encher o recipiente com sal grosso de cozinha (cerca de 1 kg) ou com os tabletes apropriados para suavizadores. (Fig. 3).

NOTA: o consumo de sal a cada ciclo de regeneração é de 200 gr aproximadamente.

ATENÇÃO: Caso, ao colocar o sal no recipiente, caia um pouco no fundo do tanque, deve ser tirado imediatamente e deve-se enxaguar o tanque com muita água. (Fig. 4).

4 Inserir o indicador de "demasiado cheio" e encher o tanque (vide item "COMO ENCHER O TANQUE E AQUECER A ÁGUA" à pág. 11). A essa altura a máquina está pronta para começar a trabalhar.

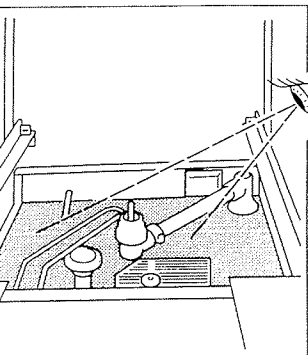

MODELLI CON DEPURATORE INCORPORATO

La funzione del grado di durezza dell'acqua ed al numero di cicli lavoro effettuati, si deve eseguire la generazione delle resine, nel depuratore incorporato; almeno ogni due giorni.

ATTENZIONE: Non effettuare la rigenerazione delle resine, se si prevede che la lavastoviglie rimarrà ferma per un lungo periodo.

- 1 Aprire la porta. Verificare che non ci sia acqua nella vasca. Nel caso togliere il "troppopieno" e svuotarlo completamente. (Fig. 1)
- 2 Nelle versioni a cesto quadro, togliere il piano filtri perchè il tappo contenitore è posto sul fondo vasca. (Fig. 2)
- 3 Svitare il tappo, e riempire il contenitore con sale grosso da cucina (circa 1 Kg) o con le apposite pastiglie speciali per addolcitori. (Fig. 3)

N.B. Il consumo di sale per ogni ciclo di rigenerazione è di circa 200 gr.

ATTENZIONE: Se durante il caricamento si è rovesciato del sale sul fondo vasca rimuovere immediatamente e risciacquare con abbondante acqua. (Fig. 4)

- 4 Inserire il "troppopieno" ed effettuare un riempimento (vedi paragrafo "RIEMPIMENTO E RISCALDAMENTO" a pag. 11). A questo punto la macchina è pronta per lavorare.

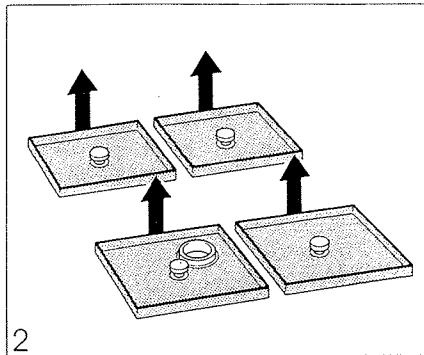

MODELS WITH BUILT IN WATER SOFTENER

Resin regeneration in the built-in softener must be carried out approximately every two days depending on the water hardness and the number of washing cycle completed.

WARNING: Do not carry out resin regeneration if the dishwasher will not be used for a long time.

- 1 Open the door. Check that there is no water in the tank. If necessary, pull out the drain plug and empty the tank. (Fig. 1)
- 2 For models with square basket only; remove the filters to gain access to the salt container. (Fig. 2)
- 3 Loosen the cap and fill the container with kitchen salt (about 1 kg) or with the special water softening tablets. (Fig. 3)

N.B.: Salt required for each regeneration cycle amounts to about 200 g.

WARNING: Should the salt fall onto the bottom of the tank, immediately remove it and rinse the tank with abundant water. (Fig. 4)

- 4 Insert the drain plug and carry out a filling cycle (see paragraph "FILLING UP AND WARMING", page 11). The dishwasher is now ready to start.

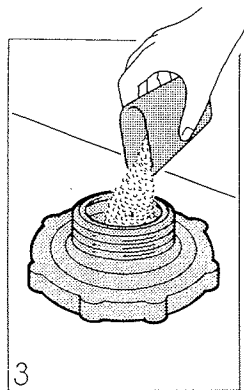

MODELES AVEC ADOUCCISSEUR

Sur la base du degré de dureté de l'eau et du nombre de cycles de travail à réaliser, il faut passer à la régénération des résines dans l'adoucisseur, au moins tous les 2 jours.

ATTENTION: Ne pas passer à la régénération des résines si le lave-vaisselle ne va pas être utilisé pendant longtemps.

- 1 Ouvrir la porte. Vérifier s'il n'y pas de l'eau dans la cuve. S'il y en a, enlever le "trop-plein" et vider la cuve complètement (Fig. 1).
- 2 Dans les modèles à panier carré, enlever tous les filtres parce que le bouchon du conteneur est placé sur le fond de la cuve (Fig. 2).
- 3 Dévisser le bouchon et remplir le doseur avec du gros sel (environ 1 kg) ou avec les pastilles spéciales adaptées aux épurateurs (Fig. 3).

N.B.: La consommation de sel pour chaque cycle de régénération arrive environ à 200 gr.

ATTENTION: Si pendant le remplissage, du sel a été renversé sur le fond de la cuve, l'enlever immédiatement et rincer avec de l'eau (Fig. 4).

- 4 Insérer le "trop-plein" et passer au remplissage (voir paragraphe "REPLISSAGE ET CHAUFFAGE" à page 11). A ce point, la machine est prête pour le lavage.

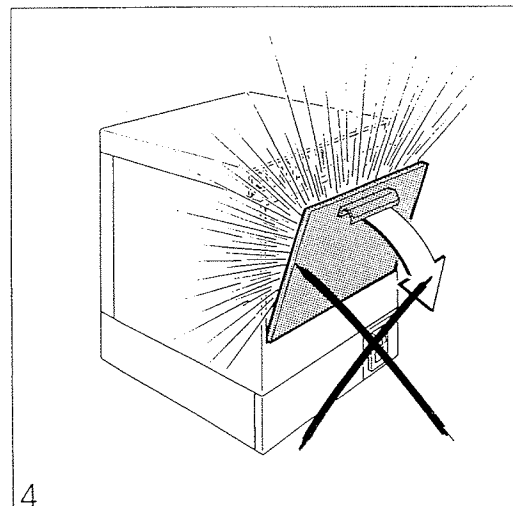

SICHERHEITS- VORSCHRIFTEN

Vor allen Reinigungs- und Wartungsarbeiten falls erforderlich den Hauptschalter (0-1) auf "0" und den Netzschalter auf "OFF" drücken. (Abb. 1)

Das Netzkabel nicht austauschen; falls erforderlich sind nur die originale Ersatzteile zu verwenden.

Keine Verbindungen mit anderen Kabeln vornehmen.

Die Werte der Netzspannung und der Schmelzsicherung müssen den Angaben auf dem **SCHILD** entsprechen. (Abb. 2)

Die Netzanlage muß geerdet sein. (Abb. 3)

Der Geschirrspüler während des Arbeitsprogramms nicht öffnen: Gefahr von Warmwasserstrahl! (Abb. 4)

Der Geschirrspüler nicht bei einer Umgebungstemperatur von unter 5°C in Betrieb nehmen. (Abb. 5)

ADVERTENCIAS DE SEGURIDAD

Antes de cualquier operación de limpieza o mantenimiento y, cuando fuera necesario, bajar el interruptor de red en "OFF" y apretar el interruptor general (0-1) en "0". (fig. 1)

No sustituir el cable de alimentación; si fuera necesario, sustituirlo con cables originales.

No efectuar acoplamientos con otros cables.

Controlar que los valores de la tensión de red y el fusible de alimentación sean los indicados en la **PLACA DE FABRICA** de la máquina. (fig. 2)

Controlar que la instalación de red tenga la puesta a tierra. (fig. 3)

No abrir el lavavajillas durante un ciclo de trabajo, peligro de chorros de agua caliente. (fig. 4)

No utilizar la máquina en ambientes con temperatura inferior a 5°C. (fig. 5)

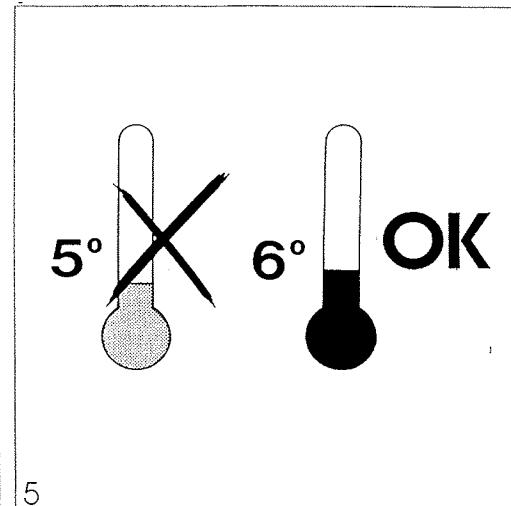

PRESCRIÇÕES DE SEGURANÇA

Antes de efectuar qualquer operação de limpeza ou manutenção, e quando for necessário, abaixar o interruptor da rede eléctrica levando-o até a posição "OFF" (desligado) e apertar o interruptor geral (0-1) pondo-o no "0". (Fig. 1)

Não substituir o cabo de alimentação. Caso seja realmente necessário, substituí-lo com um cabo original.

Não efectuar ligações ou junções com outros cabos.

Certificar-se que os valores relativos à voltagem da rede e o fusível de alimentação sejam os que estão indicados na **PLAQUINHA** da máquina. (fig. 2)

Certificar-se que a instalação eléctrica comporte ligação à terra. (fig. 3)

Não abrir a máquina de lavar louça durante o ciclo de funcionamento, existe o perigo de receber jactos de água quente. (fig. 4)

Não usar a máquina num ambiente cuja temperatura esteja abaixo de 5°C. (fig. 5)

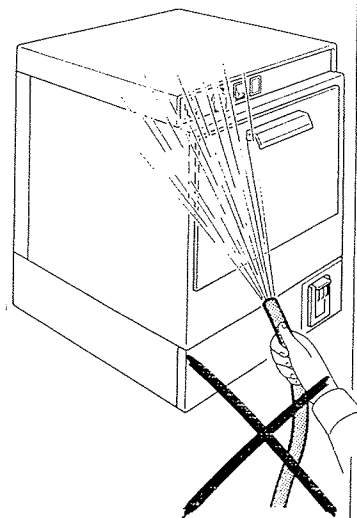

6

Non lavare la macchina con getti di acqua esterni.(fig. 6)

Non utilizzare acqua di rete al di sotto di 5°C o al di sopra di 50°C circa, possibili danni al circuito idraulico.

Verificare che la pressione di rete in ingresso sia 200 ÷ 450 KPa (2 ÷ 4.5bar).

Prima di qualsiasi operazione di pulizia, asportare residui solidi o eventuale sporco dal fondo della vasca, per consentire un buon funzionamento della lavastoviglie. (fig. 7)

Non asportare i pannelli della macchina. Solo personale tecnico qualificato del servizio di assistenza tecnica può accedere alle parti interne della macchina.(fig. 8)

Nel caso vi siano fuoriuscite d'acqua portare l'interruttore generale (0 - 1) su "0" e chiudere il rubinetto di rete. (fig. 9)

Si consiglia l'uso di guanti in gomma durante le operazioni di manutenzione o pulizia.(fig. 10)

Non usare come piano d'appoggio per oggetti, la lavastoviglie.(fig. 11)

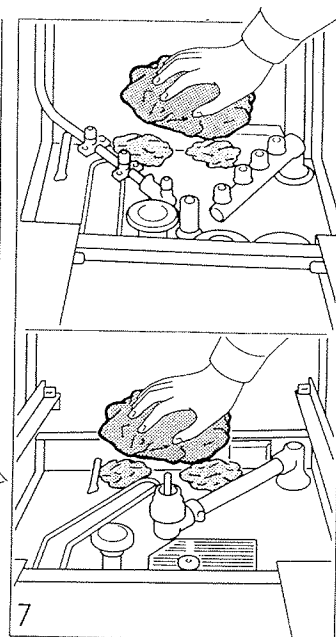

7

Do not spray the machine with water. (Fig. 6)

Do not use water below 5°C or above 50°C. The water hoses and couplings could be damaged.

Check that the inlet net pressure accounts for 200 - 450 KPa (2 - 4,5 bar)

Before any cleaning operation, remove all solid waste and dirt from the tank bottom, to ensure the machine operates correctly. (Fig. 7)

Do not remove machine panels. Only trained service engineers should have access to the internal parts of the machine. (Fig. 8)

In case of water leakage turn the main switch (0-1) to "0" and shut off the water supply to the machine. (Fig. 9)

During cleaning and maintenance operation it is advisable to use rubber gloves. (Fig. 10)

Do not lean any object on the machine. (Fig. 11)

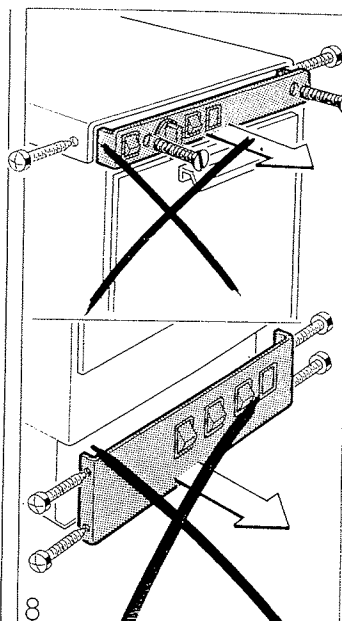

8

Ne pas laver la machine de l'extérieur avec des jets d'eau (Fig. 6).

Ne pas utiliser l'eau du réseau à une température inférieure à 5°C; possibles dommages au circuit hydraulique ou à une température supérieure à 50°C environ.

Vérifier que la pression du réseau d'entrée correspond à 200 - 450 KPa (2 - 4,5 bar)

Avant de nettoyer, enlever les produits résidués solides ou la crasse du fond de la cuve, afin de permettre le bon fonctionnement du lave-vaisselle (Fig. 7).

Ne pas enlever les panneaux du lave-vaisselle. Ce n'est que le personnel technique qualifié du service d'assistance technique qui peut accéder aux éléments internes de la machine (Fig. 8).

En cas de sortie d'eau, tourner l'interrupteur général (0-1) sur "0" et fermer le robinet du réseau (Fig. 9).

Il serait mieux de porter des gants en caoutchouc pour l'entretien et le nettoyage (Fig.10).

Ne pas utiliser le lave-vaisselle en tant que table d'appui (Fig.11)

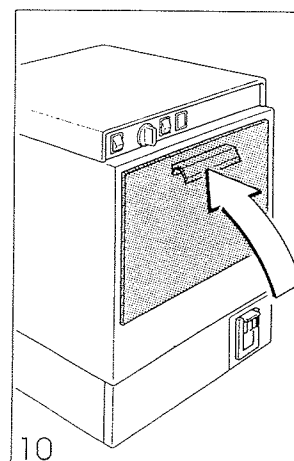

10

Reinigung des festen Reinigungs-/Spülsprüharms

- 1 Die Düsen lösen und die Spritzdüsen entfernen. (Abb. 7).
- 2 Die Spritzdüsen in eine Lösung mit Entkalkungsmittel (ESSIG) tauchen. (Abb. 8).
- 3 Unter fließendem Wasser abspülen. Falls erforderlich kann man die Schlitze der Spritzdüsen mit einem Stecknadel reinigen. (Abb. 9).
- 4 Ein oder zwei komplette Waschprogrammen durchführen, bevor die Teile wieder einzusetzen, um alle Rückstände von den Sprüharmen zu entfernen. (Abb. 10)

WARNUNG: Sollte der Geschirrspüler stillstehen, das "Überlaufrohr" entfernen und die Wanne entleeren.

REINIGUNG DER WANNE

Zur Reinigung der Wanne:

KEINE STAHLWOLLE, METALLBÜRSTEN ODER FLÜSSIGKEITEN VERWENDEN, DIE NICHT ZUR REINIGUNG VON ROSTFREIEM STAHL GEEIGNET SIND. (Abb. 11)

WARNUNG: keine chlorhaltigen Substanzen (Bleichlauge) verwenden, um die Oxidation des rostfreien Stahls zu vermeiden. (Abb. 11)

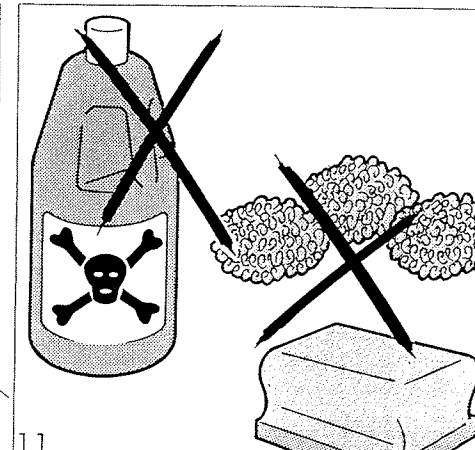
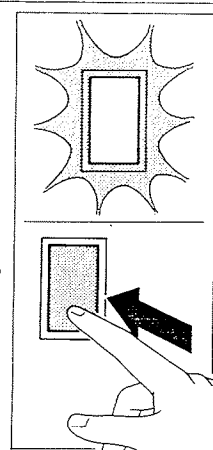

11

Limpeza varilla lavado/enjuague

- 1 Destornillar los chorros y extraer los difusores. (fig. 7)
- 2 Sumergir los chorros en una solución de líquido desincrustante (VINAGRE). (fig. 8)
- 3 Enjuagar con agua corriente; si fuera necesario, limpiar la ranura de los chorros con un alfiler. (fig. 9)
- 4 Antes de volver a montar los chorros y los difusores en las varillas correspondientes, efectuar 1 o 2 ciclos completos para eliminar los eventuales residuos o impurezas. (fig. 10)

N.B. Si el lavavajillas no se pone en marcha, vaciar el agua de la cuba quitando el rebosadero.

LIMPIEZA DE LA CUBA

Si se quiere limpiar la cuba:

NO UTILIZAR ESTROPAJOS, CEPILLOS DE HIERRO, DETERGENTES O LIQUIDOS NO APROPIADOS PARA LA LIMPIEZA DEL ACERO INOXIDABLE. (fig. 11)

ATENCIÓN: evitar el uso de sustancias a base de cloro (lejía) para no oxidar el acero inoxidable. (fig. 11).

Limpeza da haste lavagem/enxaguamento

- 1 Desatarraxar os borrifadores e tirar os difusores. (Fig. 7).
- 2 Imergir os borrifadores em uma solução que contenha um líquido removedor (VINAGRE). (Fig.8).
- 3 Enxaguar com água corrente, se for necessário utilizar um alfinete para limpar os furinhos dos borrifadores. (Fig. 9).
- 4 Antes de montar os borrifadores e difusores nas respectivas hastas, efectuar 1 ou 2 ciclos completos, a fim de eliminar eventuais resíduos ou impurezas. (Fig. 10)

NOTA: Caso a máquina de lavar louça permaneça desactivada, escoar a água da cuba tirando o indicador de "demasiado cheio".

LIMPEZA DO TANQUE

Caso se deseje efectuar a limpeza do tanque, agir da seguinte maneira:

NÃO USAR PALHAS DE AÇO, ESCOVAS DE FERRO, DETERGENTES OU LÍQUIDOS QUE NÃO SEJAM INDICADOS PARA LIMPAR SUPERFÍCIES DE AÇO INOXIDÁVEL. (Fig. 11).

ATENÇÃO: evitar o uso de substâncias a base de cloro (água sanitária) para não oxidar o aço inoxidável. (Fig. 11).

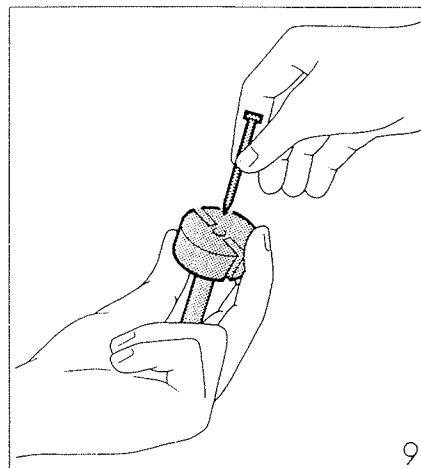
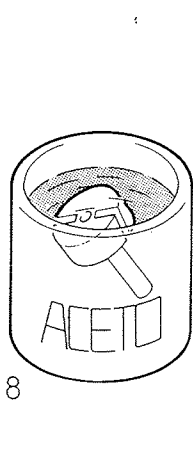
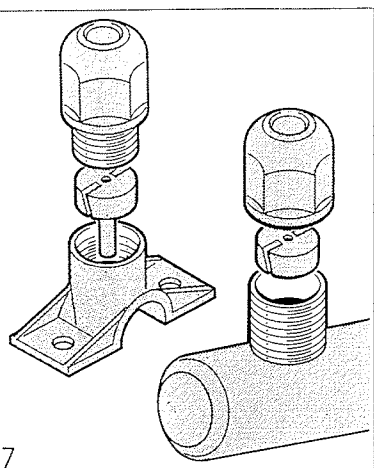

Pulizia asta lavaggio/risciacquo

- 1 Svitare i getti ed estrarre i diffusori. (fig. 7)
- 2 Immergere i getti in una soluzione contenente del liquido disincrostante (ACETO). (fig. 8).
- 3 Risciacquare con acqua corrente, se necessario aiutandosi con uno spillo pulire la fenditura dei getti. (fig. 9).
- 4 Prima di rimontare i getti e i diffusori sulle relative aste eseguire 1 o 2 cicli completi in modo da liberare le stesse da eventuali residui o impurità. (fig. 10)

N.B. Qualora la lavastoviglie rimanesse inattiva, scaricare l'acqua dalla vasca togliendo il "troppopieno".

Cleaning of the jets

- 1 Loosen the jets and pull out the sprayers. (Fig. 7)
- 2 Soak in a descaling solution, if this is not available, soak in vinegar. (Fig. 8)
- 3 Rinse in running water. Use a pin to clean the jet slits, if necessary. (Fig. 9)
- 4 Before reassembling the jets and the sprayers on their arms, carry out 1 or 2 complete cycles in order to clean away possible loose dirt or particles. (Fig. 10)

N.B.: If the machine is to be left un-used for a long time, remove the drain plug and empty the machine.

PULIZIA VASCA

Nel caso si voglia procedere alla pulizia della vasca:

NON UTILIZZARE PAGLIETTE, SPAZZOLE FERROSE, DETERGENTI O LIQUIDI NON INDICATI PER LA PULIZIA DELL'ACCIAIO INOX. (fig. 11).

ATTENZIONE: evitare l'uso di sostanze a base di cloro (candeggina) per non ossidare l'acciaio inox. (fig. 11).

TANK CLEANING

Proceed as follows to clean the tank

DO NOT USE STEEL WOOLS, NOR WIRE BRUSHES. USE ONLY CLEANERS DESIGNED FOR USE ON STAINLESS STEEL. (Fig. 11)

WARNING: do not use substances containing chlorine (bleach) as these chemicals will damage the stainless steel surfaces. (Fig. 11).

Nettoyage des rampes de lavage/rincage

- 1 Dévisser les jets et extraire les éléments diffuseurs (Fig. 7).
- 2 Plonger les jets dans une solution qui contient un liquide désincrustant (VINAIGRE) (Fig. 8).
- 3 Rincer avec de l'eau courante, si nécessaire utiliser une épingle afin de mieux nettoyer la fente sur les jets (Fig. 9).
- 4 Avant d'assembler à nouveau les jets et les diffuseurs sur les supports relatifs, réaliser 1 ou 2 cycles complets de façon à les vider d'éventuels produits résiduels ou des impuretés (Fig.10).

N.B. Si le lave-vaisselle ne marche pas pendant quelques temps, vider l'eau de la cuve en enlevant le "trop-plein".

NETTOYAGE DE LA CUVE

S'il est nécessaire de nettoyer la cuve:

NE PAS UTILISER DE LA PAILLE DE FER, DES BROSSES EN FER OU DES LIQUIDES QUI NE SONT PAS ADAPTES AU NETTOYAGE DE L'ACIER INOXYDABLE (Fig. 11).

ATTENTION: Eviter d'utiliser des substances qui contiennent du chlore (eau de Javel) afin de ne pas oxyder l'acier inoxydable (Fig. 11).

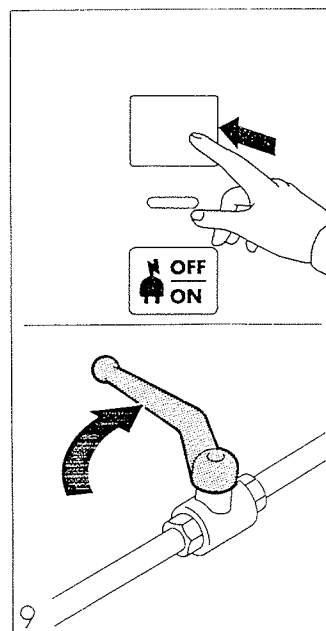

Die Maschine nicht von Außen mit Wasser absprühen. (Abb. 6)

Kein Leitungswasser unter 5°C oder über 50°C verwenden; der hydraulische Wasserkreislauf könnte beschädigt werden.

Überprüfen, ob der einkommende Netzdruck über 200-450 KPa (2-4,5 bar) liegt.

Vor allen Reinigungsvorgänge alle Fremdkörper und Schmutzpartikel vom Wannenboden entfernen, um die Spülmaschine in einem einwandfreien Arbeitszustand zu halten. (Abb. 7)

Die Leiste mit den Bedienelementen nicht entfernen. Nur qualifiziertes Personal des Kundendienstes darf hier Reparaturen vornehmen. (Abb. 8)

Im Fall von Leckwasser den Hauptschalter (0-1) auf "0" drücken und den Wasserhahn schließen. (Abb. 9)

Während der Reinigung und Wartung wird empfohlen, mit Gummihandschuhen zu arbeiten. (Abb. 10)

Keine Gegenstände auf dem Geschirrspüler abstellen. (Abb. 11)

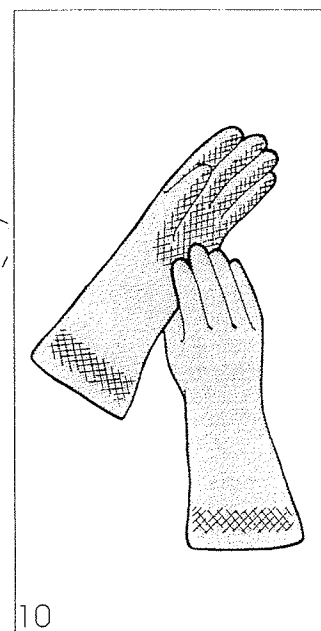

No lavar la máquina con chorros externos de agua. (fig. 6)

No utilizar agua de red inferior a 5° C o superior a 50° C aproximadamente, se pueden causar daños en el circuito hidráulico.

Controlar que la presión de la red en entrada sea de 200 - 450 KPa (2 - 4,5 bar).

Antes de cualquier operación de limpieza, quitar los residuos sólidos o eventual suciedad del fondo de la cuba para permitir un buen funcionamiento del lavavajillas. (fig. 7)

No remover los paneles de la máquina. Sólo técnicos especializados del servicio de asistencia técnica pueden acceder a las piezas internas de la máquina. (fig. 8)

En caso de pérdidas de agua, colocar el interruptor general (0-1) en "0" y cerrar el grifo de red. (fig. 9)

Es aconsejable utilizar guantes de goma durante las operaciones de mantención o limpieza. (fig.10)

No utilizar el lavavajillas como superficie de apoyo para objetos. (fig. 11)

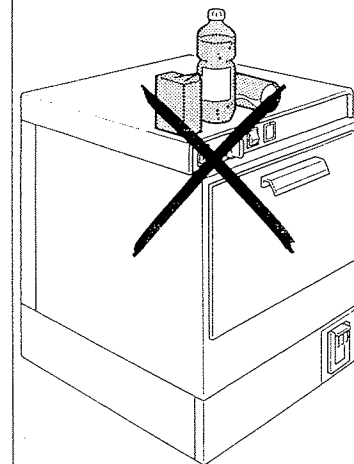

Não lavar a máquina com jactos d'água externos. (fig.6)

Não utilizar água da rede hídrica abaixo de 5°C, ou acima de 50°C aproximadamente, pois pode causar danos ao circuito hidráulico.

Certificar-se que a pressão na rede de entrada seja de 200 - 450 KPa (2 - 4,5 bar).

Antes de efectuar qualquer operação de limpeza, retirar os resíduos sólidos ou alguma eventual sujeira depositada no fundo do tanque, a fim de consentir um bom funcionamento da máquina de lavar louça. (fig. 7)

Não retirar os painéis da máquina. Somente os técnicos qualificados do serviço de assistência técnica podem ter acesso às partes internas da máquina. (fig. 8)

Caso se dêem perdas de água, levar o interruptor geral (0-1) até o "0" e fechar a torneira da rede hídrica. (fig.9)

Aconselha-se o uso de luvas de borracha durante as operações de manutenção e de limpeza. (fig. 10)

Não usar a superfície da máquina como ponto de apoio para objectos. (fig. 11)

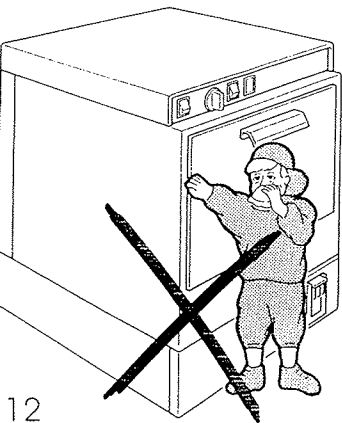

12

Non permettere che la lavastoviglie sia usata dai bambini o da incapaci, senza sorveglianza. (fig. 12)

Verificare che alla chiusura della lavastoviglie non ci siano persone che mettono mano all'interno. (fig. 13)

Evitare di usare come piano di appoggio per i piedi, la porta della lavastoviglie (Fig. 14)

ATTENZIONE: cambiare l'acqua della vasca con una certa frequenza, per avere un'ottima igiene della lavastoviglie.

Verificare che non vi sia presenza di acqua e corpi solidi nella campana d'aria. (Fig. 15)

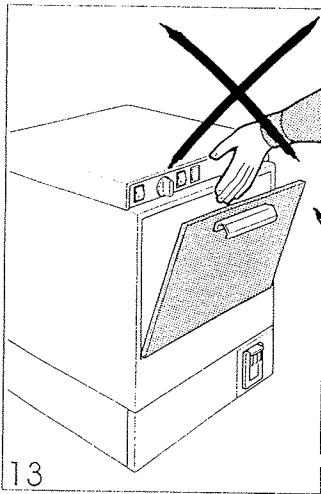

13

Do not let children or unqualified people use the machine. (Fig. 12)

Take care not to trap your hand when closing the door. (Fig. 13)

Do not stand a place any heavy weight on the open door. (Fig. 14)

WARNING: drain and refill the wash tank when the water becomes dirty. This will give better quality wash.

Ensure that there is no waste matter trapped inside the air bell (situated at the back lower right of the cabinet) (Fig. 15)

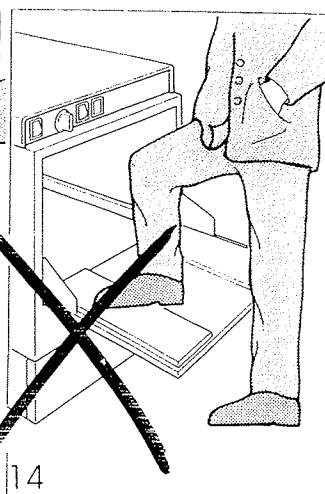

14

Il est interdit aux enfants d'utiliser la lave-vaisselle sans un contrôle préalable (Fig. 12).

Vérifier si, à la fermeture du lave-vaisselle, rien ne gêne (Fig. 13).

Eviter d'utiliser la porte du lave-vaisselle en tant que table d'appui pour les pieds (Fig. 14).

ATTENTION: changer l'eau de la cuve fréquemment, afin de garantir l'hygiène maximale du lave-vaisselle.

Vérifier s'il n'y a pas de l'eau ou de corps résiduels solides dans la cloche d'air. (Fig. 15)

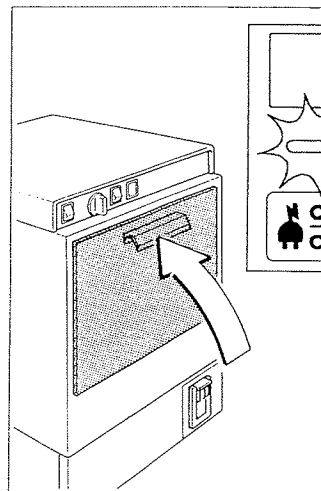

AUSFÜHRUNGEN MIT RUNDEN KORB

- 1 Das Drehkreuz entfernen. (Abb. 1).
- 2 Das Überlaufrohr entfernen, um die Wanne zu entleeren (Abb. 2)

WARNING: Der Wannenboden muß sauber, ohne Glas- und Keramikrückstände sein, die die Kunststoffmuffen (Wannenboden) schneiden könnten.

- 3 Die Tür schließen und den Netz einschalten (Abb. 4). Den GESCHIRRSPÜLER 5-10 MIN. ARBEITEN LASSEN, um die Wanne zu spülen.
- 4 Den Netz ausschalten und die Tür öffnen. (Abb. 5)
- 5 Das Korbfilter auf dem Einlaßkanal entfernen (Abb. 6) und es unter fließendem Wasser spülen.

WARNING: Das Korbfilter entfernen nur nach Reinigung der Wanne.

- 6 Die einzelnen Teile in umgekehrter Reihenfolge wieder einsetzen. Überprüfen, ob das Überlaufrohr in seinem Sitz gut paßt.

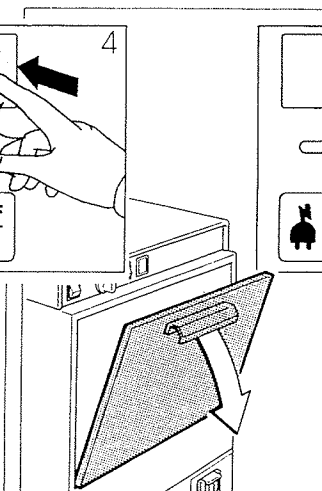

EN LOS MODELOS CON CESTO REDONDO.

- 1 Quitar la rueda de su soporte. (fig. 1)
- 2 Extraer el "reboadero" para vaciar la cuba. (fig. 2)

ATENCIÓN: Controlar que no haya pedazos de vidrio o de cerámica que pueden cortar los manguitos de caucho. (fondo cuba) (fig. 3).

- 3 Cerrar la puerta, dar tensión. (fig. 4) DEJAR EN FUNCION EL LAVAVAJILLAS por 5 - 10 min. para que se enjuague la cuba.
- 4 Desconectar la tensión y abrir la puerta. (fig. 5)
- 5 Quitar el filtro en forma de cesto en la aspiración (fig. 6), enjuagarlo y limpiarlo debajo del agua corriente.

ATENCIÓN: Remover el filtro en forma de cesto sólo después de haber enjuagado la cuba.

- 6 Volver a montar todas las piezas procediendo en el sentido inverso y controlando que el reboadero esté colocado bien.

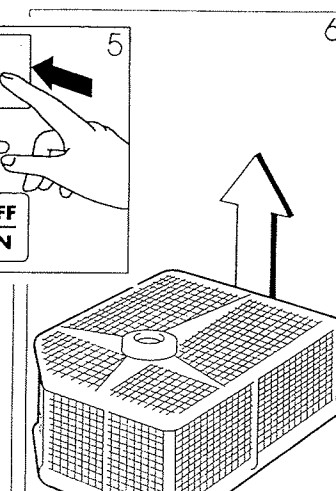

MODELOS COM O CESTO REDONDO

- 1 Tirar o tornel da sua base. (Fig.1).
- 2 Tirar o indicador de "demasiado cheio" para esvaziar o tanque. (Fig.2).

ATENÇÃO: Certificar-se que não hajam pedaços de vidro ou de cerâmica que pueden cortar as braçadeiras de borracha. (fundo do tanque) (Fig.3).

- 3 Fechar a porta, activar a electricidade. (Fig. 4) DEIXAR FUNCIONAR A MÁQUINA VAZIA por cerca de 5 - 10 min. a fim de enxaguar muito bem o tanque.
- 4 Desligar a electricidade e abrir a porta. (Fig. 5).
- 5 Tirar o filtro em forma de cesto colocado sobre o ponto de aspiração (Fig. 6), limpá-lo e enxaguá-lo com água corrente.

ATENÇÃO: Tirar o filtro em forma de cestinho somente após ter enxaguado o tanque.

- 6 Montar tudo novamente, seguindo a ordem contrária, e verificar se o indicador de "demasiado cheio" está bem colocado.

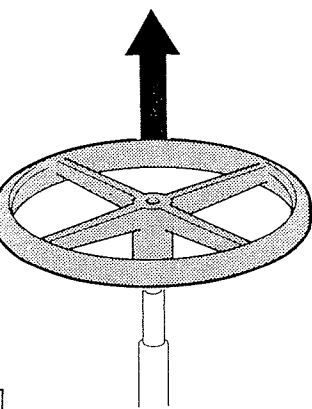

**PER I MODELLI A CESTELLO
TONDO**

- 1 Togliere il girello dal suo supporto (Fig. 1)
- 2 Estrarre il "troppopieno" per svuotare la vasca (Fig. 2)

ATTENZIONE: Verificare che non vi siano pezzetti di vetro o di ceramica che potrebbero tagliare i manicotti di gomma. (fondo vasca) (Fig. 3).

- 3 Chiudere la porta, dare tensione (Fig. 4).
LASCIARE FUNZIONARE LA LAVASTOVIGLIE per 5 ÷ 10 min. in modo da risciacquare la vasca.
- 4 Togliere tensione e aprire la porta. (Fig. 5).
- 5 Togliere il filtro a paniere sull'aspirazione (Fig. 6) sciacquarlo e pulirlo sotto l'acqua corrente.

ATTENZIONE: Rimuovere il filtro a paniere esclusivamente dopo aver risciacquato la vasca.

- 6 Rimontare il tutto procedendo in senso inverso, verificando che il "troppopieno" sia ben inserito.

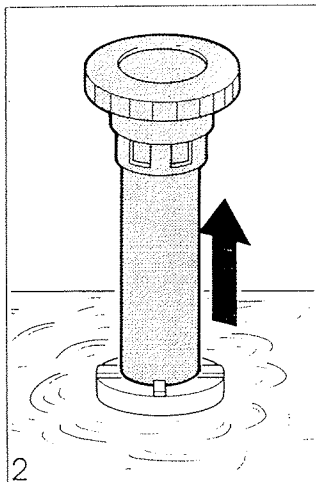

MODELS WITH ROUND BASKET

- 1 Pull out the turn table. (Fig. 1)
- 2 Remove the drain plug to empty the tank. (Fig. 2)

WARNING: Check that there are no pieces of brocker glass or other items which could damage the rubber sleeves. (Fig. 3)

- 3 Close the door and switch on. (Fig. 4)
RUN THE DISHWASHER for 5-10 min. so as to clean and rinse the tank.
- 4 Switch off and open the door. (Fig. 5)
- 5 Remove the basket filter from the intake points (Fig. 6) and rinse it in running water.

WARNING: Remove the basket filter only after rinsing the tank.

- 6 Reassemble the parts in the reverse order. Check that the drain plug is properly seated.

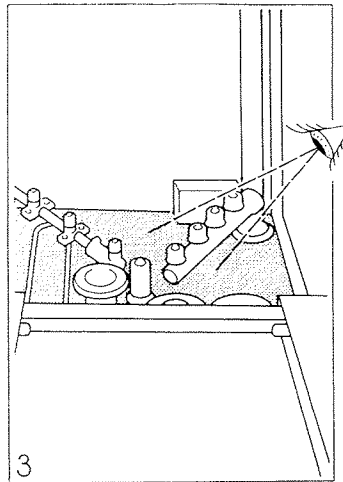

**POUR LES MODELES A
PANIER ROND**

- 1 Enlever le support (Fig. 1).
- 2 Enlever le "trop-plein" afin de vider la cuve (Fig. 2).

ATTENTION: Vérifier si il n'y a pas de pièces en verre ou en céramique qui pourraient couper les manchons en caoutchouc. (fond de la cuve) (Fig. 3).

- 3 Fermer la porte, brancher l'alimentation (Fig. 4).
METTRE LE LAVE-VAISSELLE EN MARCHÉ pendant 5-10 min. à vide afin de bien rincer la cuve.
- 4 Débrancher l'alimentation et ouvrir la porte (Fig. 5).
- 5 Enlever le filtre à panier sur le système d'aspiration (Fig. 6), bien le rincer et le nettoyer sous de l'eau courante.

ATTENTION: N'enlever le filtre à panier qu'après avoir bien rincé la cuve.

6. Assembler à nouveau en sens contraire, en vérifiant si le trop-plein est bien inséré.

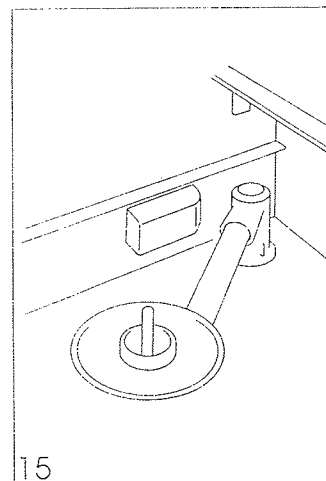

Ohne Überwachung ist die Maschine weder von Kindern noch von Unbefugten zu bedienen. (Abb. 12)

Vorsicht beim Schließen der Maschine, Einklemmgefahr! (Abb. 13)

Die Füße auf die Tür nicht auflehnen. (Abb. 14)

WARNUNG: Das Wannenwasser häufig wechseln, um einen einwandfreien hygienischen Zustand zu gewährleisten.

Überprüfen, ob in der Luftglocke kein Wasser und keine Fremdkörper sind. (Abb 15)

No permitir que el lavavajillas sea utilizado por niños o incapaces, sin vigilancia. (fig.12)

Controlar que las personas no apoyen la mano en el interior del lavavajillas cuando se cierra la máquina. (fig. 13)

No usar como plano de apoyo para los pies la puerta del lavavajillas (fig. 14)

ATENCION: cambiar el agua de la cuba con cierta frecuencia para mantener una higiene excelente en el lavavajillas.

Controlar que no haya agua o cuerpos sólidos en la campana del aire. (Fig. 15)

Não permitir que a máquina de lavar louça seja usada por crianças ou por incapazes, sem o controle de um responsável. (fig. 12)

Ao fechar a máquina deve certificar-se que não hajam pessoas com a mão apoiada nela. (fig. 13)

Não usar a porta da máquina de lavar louças como ponto de apoio para os pés. (fig.14)

ATENÇÃO: Para obter uma perfeita higiene da máquina de lavar louças, trocar a água do tanque com frequência.

Certificar-se que não hajam corpos sólidos ou água na cúpula de tomada de ar. (fig.15)

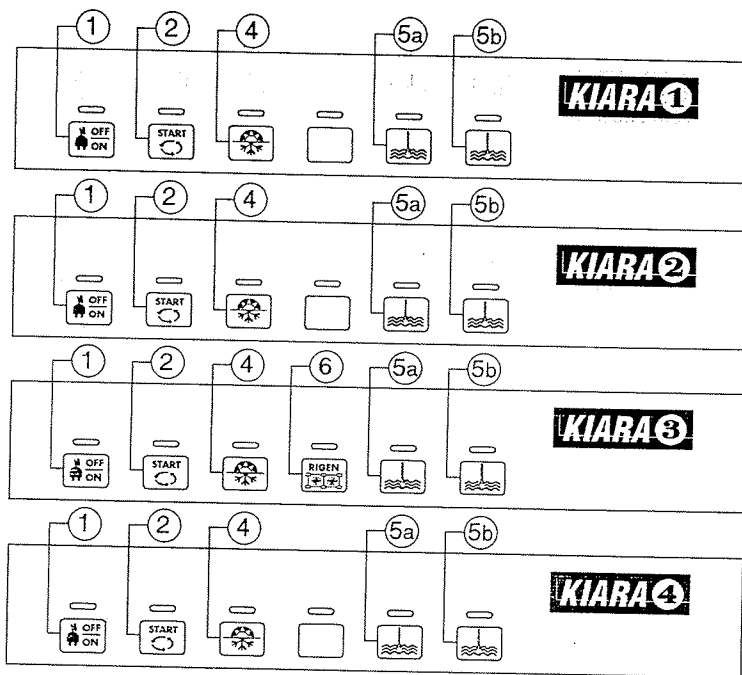

PANNELLO COMANDI

DESCRIZIONE	N	CONTROL PANEL DESCRIPTION	TABLEAU DE CONTROLE DESCRIPTION
INTERRUTTORE GENERALE (0-1)	1	MAIN SWITCH (0-1)	INTERRUPTEUR GENERAL (0-1)
PULSANTE START CICLO	2	CYCLE START PUSH-BUTTON	BOUTON DEPART CYCLE
MANOPOLA START CICLO	3	CYCLE START KNOB	POIGNEE DEPART CYCLE
PULSANTE RISCIAQUO FREDDO	4	COLD RINSE PUSH BUTTON	BOUTON RINÇAGE A FROID
SPIA RESISTENZA BOILER	5a	RINSE TEMPERATURE INDICATY LAMP	TEMOIN RESISTANCE RECHAUFFEUR
SPIA RESISTENZA VASCA	5b	WASH TEMPERATURE INDICATY LAMP	TEMOIN RESISTANCE CUVE
PULSANTE RIGENERAZIONE	6	REGENERATION PUSH BUTTON	BOUTON REGENERATION
TERMOMETRO	7	THERMOMETER	THERMOMETRE
PULSANTE POMPA DI SCARICO	8	DRAIN PUMP PUSH BUTTON	BOUTON POMPE DE VIDANGE
DEVIATORE CICLO CORTO DEVIATORE CICLO LUNGO	9	SHORT/LONG CYCLE SELECTOR SWITCH	COMMUTATEUR CYCLE COURT COMMUTATEUR CYCLE LONG

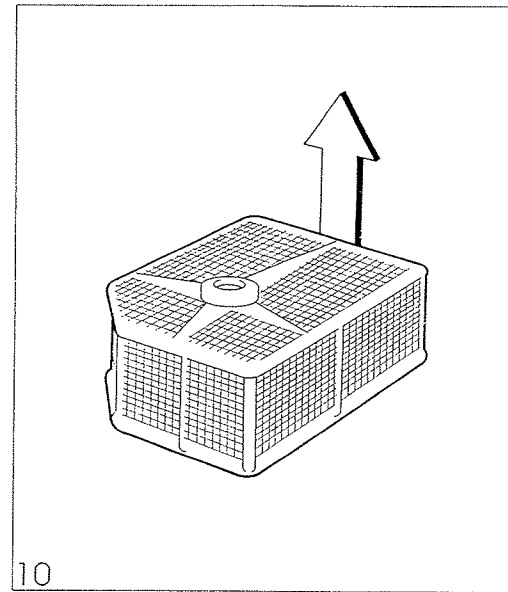

- 4 Es ist zu überprüfen, ob alle festen Rückstände aus dem Wannenboden entfernt wurden (Abb. 9). Das Korbfilter auf den Einlaßkanälen abnehmen (Abb. 10) und es unter fließendem Wasser spülen.
- 5 Die einzelnen Teile wieder einsetzen. Gehen Sie in umgekehrter Reihenfolge vor.
- 6 Es wird empfohlen, die Maschine ohne Überlaufrohr 5 bis 10 Min. arbeiten lassen, um die Wanne und der Wasserkreislauf einwandfrei zu spülen.

- 4 Asegurarse de que en el fondo de la cuba no haya residuos sólidos; en caso contrario, quitarlos (fig. 9) y, luego, remover el filtro en forma de cesto en las aspiraciones (fig. 10), enjuagarlo y limpiarlo debajo del agua corriente.
- 5 Volver a montar todas las piezas procediendo en sentido inverso.
- 6 Es aconsejable hacer funcionar el lavavajillas por 5 - 10 min. sin introducir el rebosadero para enjuagar bien la cuba y el circuito hidráulico.

- 4 Certificar-se que não hajam resíduos sólidos no fundo do tanque, se houverem devem ser retirados (fig.9) e então, retirar o filtro em forma de cestinho colocado sobre os elementos de aspiração; (fig. 10) limpá-lo e enxaguá-lo com água corrente.
- 5 Montar tudo novamente, na ordem contrária.
- 6 Aconselha-se que façam funcionar a máquina de lavar louça por 5 - 10 min., sem inserir o indicador de "demasiado cheio", a fim de enxaguar muito bem o tanque e todo o circuito hidráulico.

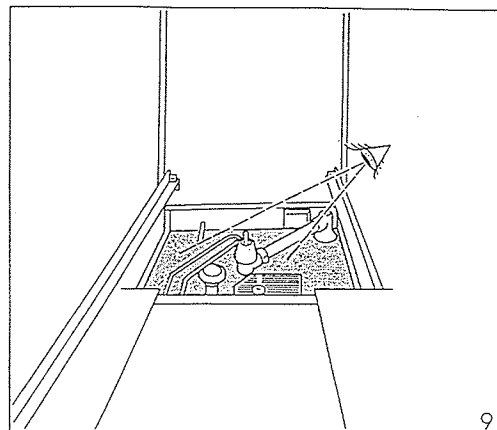
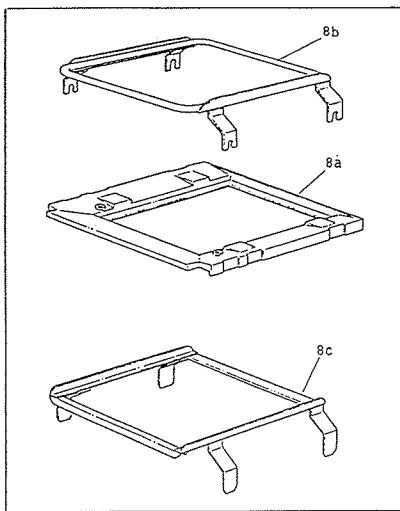

- 4 Assicurarsi che sul fondo della vasca non ci sia la presenza di residui solidi, nel caso asportarli (Fig.9), quindi togliere il filtro a panierie sulle aspirazioni; (Fig. 10) sciacquarlo e pulirlo sotto acqua corrente.
- 5 Rimontare il tutto procedendo in senso inverso.
- 6 Si consiglia di far funzionare la lavastoviglie per 5 ÷ 10 min senza inserire il "troppopieno" in modo da risciacquare molto bene la vasca ed il circuito idraulico.

- 4 Remove any solid waste from the bottom of the tank. (Fig. 9) Remove the basket filler; (Fig.10). Wash and rinse it in running water.
- 5 Reassemble the parts in the reverse order.
- 6 Advice: Run the dishwasher for 5-10 min. without drain plug, in order to properly rinse and clean the tank and the water circuits.

- 4 Vérifier si sur le fond de la cuve il n'y a pas de corps résiduels solides, s'il y en a, les éliminer (Fig. 9), par la suite enlever le filtre à panier sur les systèmes d'aspiration et le nettoyer sous de l'eau courante.
- 5 Assembler à nouveau en sens contraire.
- 6 Il serait mieux de laisser fonctionner le lave-vaisselle à vide pendant 5-10 min. sans insérer le trop-plein de façon à mieux rincer la cuve et le circuit hydraulique.

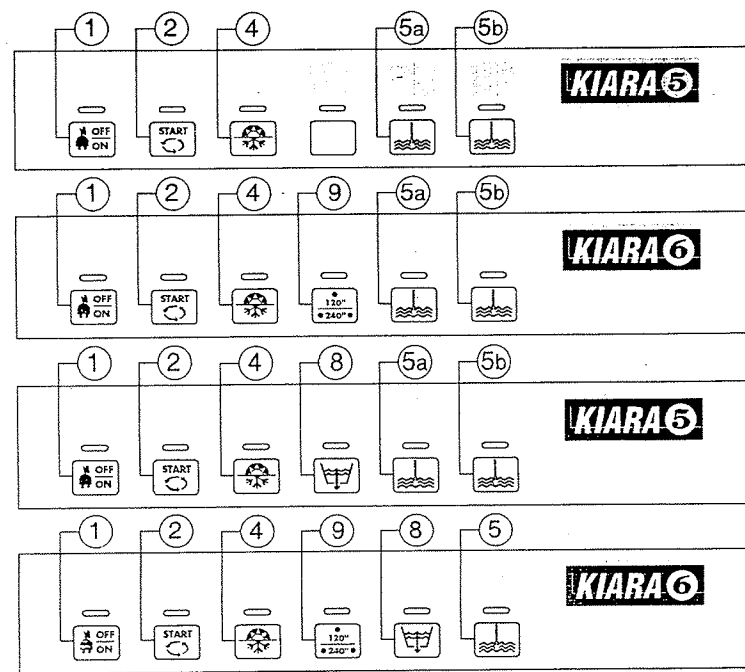

SCHALTFELD

PANEL DE CONTROL

PAINEL DE CONTROLES

Beschreibung Nr.	DESCRIPCION	DESCRIÇÃO
HAUPTSCHALTER (0-1)	INTERRUPTOR GENERAL (0-1)	INTERRUPTOR GERAL (0-1)
STARTSCHALTER	BOTON PUESTA EN MARCHA CICLO	BOTÃO DE ACCIONAMENTO DO CICLO
START DREHKNOPF	RUEDA DE AJUSTE PUESTA EN MARCHA CICLO	BOTÃO GIRATÓRIO DE ACCIONAMENTO DO CICLO
SPÜLUNG MIT KALTWASSER	BOTON ENJUAGUE EN FRIO	BOTÃO ENXÁGUAMENTO COM ÁGUA FRIA
BOILERWIDERSTAND-LEUCHTANZEIGE	LUZ INDICADORA RESISTENCIA CALDERA	INDICADOR LUMINOSO DA RESISTÊNCIA DO BOILER
WANNENWIDERSTAND-LEUCHTANZEIGE	LUZ INDICADORA RESISTENCIA CUBA	INDICADOR LUMINOSO DA RESISTÊNCIA DO VASCA
REGENERATIONSKNOPF	BOTON REGENERACION	BOTÃO DE REGENERAÇÃO
THERMOMETER	TERMOMETRO	TERMÔMETRO
ABLAUFPUMPENKNOPF	BOTON BOMBA DE DESAGÜE	BOTÃO DA BOMBA DE ESCOAMENTO
WECHSELSCHALTER FÜR KURZES/LANGES PROGRAMM	DESVIADOR CICLO CORTO DESVIADOR CICLO LARGO	COMUTADOR CICLO BREVE COMUTADOR CLICLO LONGO

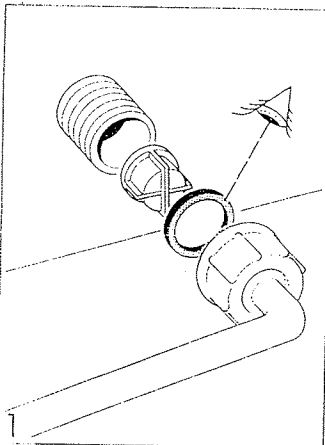

RIEMPIMENTO E RISCALDAMENTO

- 1 Verificare il corretto collegamento dei tubi di carico e scarico (fig. 1-2).
- 2 Controllare che il rubinetto di rete sia aperto. (fig. 3).
- 3 Verificare che non ci sia acqua sul fondo della vasca (Fig. 4).

Nei modelli con depuratore incorporato ricordarsi di riempire il contenitore del sale (vedi paragrafo pag. 20).

Assicurarsi che la porta frontale sia chiusa.(Fig. 5)

Assicurarsi che l'interruttore di alimentazione generale esterno sia nella posizione di chiuso (1)

- 1 Premere l'interruttore generale (0-1) su "1" che si illuminerà (Fig. 6). La macchina è in fase di caricamento d'acqua.

Attendere che finisca il fruscio di entrata acqua, segnalato dall'accensione della spia (5a); che segnala l'inizio della fase di riscaldamento dell'acqua di risciacquo (fig. 7).

Una volta raggiunta la temperatura stabilita si spegnerà la spia 5a, e contemporaneamente si accenderà la spia 5b, che segnala l'inizio della fase di riscaldamento dell'acqua di lavaggio (Fig. 8).

Attendere che le due spie 5a e 5b si spengano.(Fig. 8)

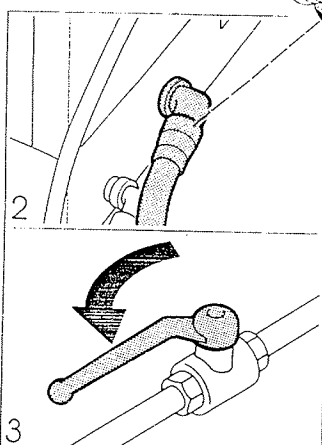

FILLING UP AND WARMING

- 1 Check that inlet and drain pipes are correctly connected. (Fig. 1-2)
- 2 Check that the water cock is open. (Fig. 3)
- 3 Check that the wash tank is empty. (Fig. 4)

For models with water conditioner : remember to fill the salt container (see page 20).

Make sure that the front door is closed. (Fig. 5)

Check that the outside feeding cut-out switch is set on the closed position (1).

- 4 Turn the main switch (0-1) to "1". The lamp will light. (Fig.6). The dishwasher will fill with water.
- 5 Wait until the noise of the filling ends and the pilot lamp (5a) lights up; the rinse water is now warming up (Fig. 7).

After reaching the pre-arranged temperature, the pilot lamp (5a) turns off. The lamp (5b) lights up; the wash water is now warming up (Fig. 8)

Wait until the both pilot lamps 5a and 5b turn off (Fig. 8)

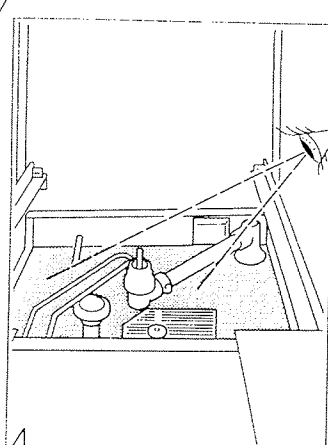

REPLISSAGE ET CHAUFFAGE

- 1 Vérifier le bon branchement des tuyaux d'entrée et de vidange (Fig. 1-2).
- 2 Vérifier si le robinet du réseau est ouvert (Fig. 3).
- 3 Vérifier que la cuve soit vide (Fig. 1-2).

Dans le cas des modèles équipés d'adoucisseur, il faut penser à remplir le réservoir à sel (Voir paragraphe pag. 20).

Vérifier si la porte est fermée (Fig. 5).

Vérifier que l'interrupteur général d'alimentation externe est fermé (1)

- 4 Appuyer sur l'interrupteur général (0-1) sur "1" qui va par la suite s'allumer (Fig. 6). La machine est en phase d'entrée de l'eau.
- 5 Attendre jusqu'à ce que le bruit produit par l'entrée de l'eau ne se termine, signalé par la suite par l'allumage du témoin (5a), qui à son tour signale le début de la phase de chauffage de l'eau de rinçage (Fig. 7).

Une fois que la température voulue a été atteinte, le témoin 5a s'éteint et en même temps le témoin 5b s'allume, en signalant le début de la phase de chauffage de l'eau de lavage (Fig. 8).

Attendre que les deux témoins 5a et 5b s'éteignent (Fig. 8).

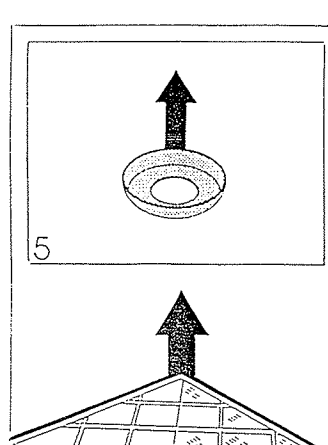

REINIGUNG DER KOMPONENTEN

- 1 Den Netzschalter ziehen. (Abb. 1)
- 2 Die Tür öffnen. (Abb. 2).
- 3 Das Überlaufrohr herausziehen. (Abb. 3)

Für eine einwandfreie Reinigung der Wanne:

- 1 Den Befestigungskugelgriff losschrauben (Abb. 4) und die Sprüharms entfernen.
- 2 Die Platte entfernen. (Abb. 5)
- 3 Das 1-fach (Abb. 6) oder 4-fach (Abb. 7) Plattenfilter und die Filterträger (Fig. 8) oder Filterrahmen (Fig. 8a-8b-8c) entfernen und sie unter fließendem Wasser waschen und spülen.

Ausführungen mit viereckigem Geschirrkorb

- 1 Retirar a água da cuba frequentemente.
- 2 Para vaciar la cuba proceder como a continuación:
- 3 Para efectuar una limpieza de la cuba más profunda:

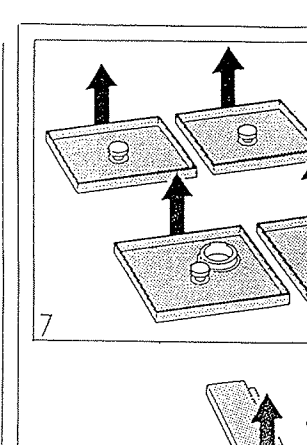

LIMPIEZA

- 1 Desconectar la tensión. (fig. 1)
- 2 Abrir la puerta. (fig. 2)
- 3 Quitar el rebosador. (fig. 3)

Para efectuar una limpieza de la cuba más profunda:

- 1 Quitar el rociador giratorio destornillando la rueda central de sujeción. (fig. 4)
- 2 Quitar la abrazadera. (fig. 5)
- 3 Extraer el filtro de panel (un sector (fig. 6) o 4 sectores (fig. 7) con las relativas barras transversales (fig. 8) o los relativos chasis (Fig. 8a-8b-8c) según los modelos) limpiarlos y enjuagarlos debajo del agua corriente.

En los modelos con cesto cuadrado

- 1 Retirar a água do tanque com frequência.
- 2 Para esvaziar o tanque, agir da seguinte maneira:
- 3 Tirar o indicador de "demasiado cheio" (Fig.3).

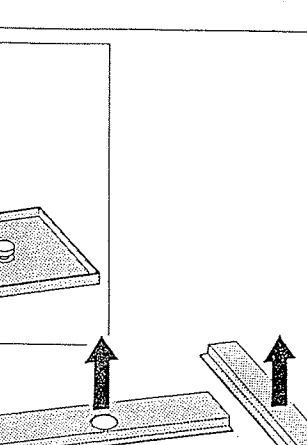

LIMPEZA

- 1 Desligar a corrente de tensão eléctrica (fig. 1)
- 2 Abrir a porta. (fig. 2)
- 3 Tirar o indicador de "demasiado cheio" (Fig.3).

Para limpar o tanque mais cuidadosamente:

- 1 Retirar a hélice desatarraxando o botão central. (fig. 4).
- 2 Tirar a base ("prato"). (fig.5).
- 3 Tirar o filtro plano (um sector fig. 6, ou 4 sectores fig. 7, com as respectivas travincas (fig.8), or respectives chassis (Fig. 8a-8b-8c) conforme o modelo) limpá-lo e enxaguá-lo com água corrente.

Modelos com cesto quadrado

- 1 Retirar a hélice desatarraxando o botão central. (fig. 4).
- 2 Tirar a base ("prato"). (fig.5).
- 3 Tirar o filtro plano (um sector fig. 6, ou 4 sectores fig. 7, com as respectivas travincas (fig.8), or respectives chassis (Fig. 8a-8b-8c) conforme o modelo) limpá-lo e enxaguá-lo com água corrente.

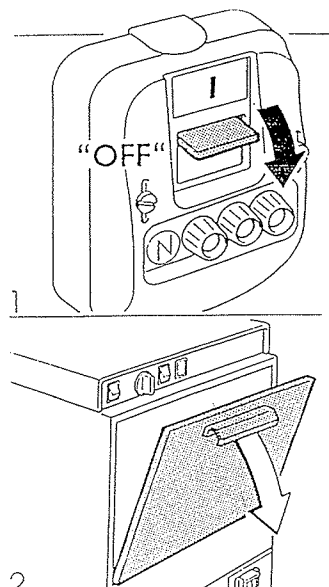

PULIZIA

Cambiare l'acqua della vasca frequentemente.

Per svuotare la vasca procedere nel seguente modo:

- 1 Togliere tensione. (fig. 1).
- 2 Aprire la porta. (fig. 2).
- 3 Estrarre il troppo pieno. (Fig. 3)

Per effettuare una pulizia più accurata della vasca:

Per i modelli a cesto quadro

- 1 Togliere la girante svitando il pomello centrale di fissaggio. (fig. 4).
- 2 Togliere il piattello. (Fig. 5)
- 3 Estrarre il filtro a pannello (un settore (Fig. 6) o 4 settori (Fig. 7) con relative traverse (Fig. 8) o relativi telai (Fig. 8a-8b-8c) a seconda dei modelli) pulirli e sciacquarli sotto l'acqua corrente.

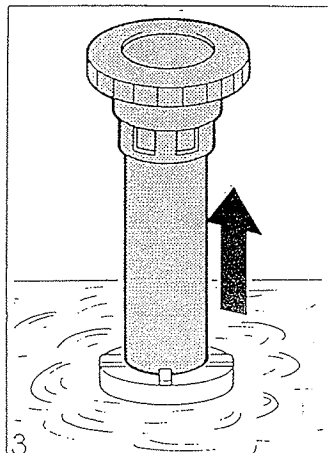

CLEANING

Change the water in the tank as often as possible.

To empty the tank:

- 1 Switch off. (Fig. 1)
- 2 Open the door. (Fig. 2)
- 3 Remove the drain plug. (Fig. 3)

For a proper cleaning of the tank:

Models with square basket

- 1 Loosen the central knob and remove the wash arm. (Fig. 4)
- 2 Remove the ring plate. (Fig. 5)
- 3 Remove the filter panel (one (Fig. 6) or 4 (Fig. 7) sectors with relating cross pieces (Fig. 8) or relating frames (Fig. 8a-8b-8c) according to the different models). Wash and rinse them in running water.

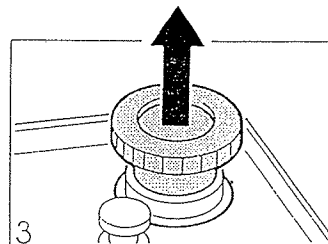

NETTOYAGE

Changer fréquemment l'eau de la cuve.

Afin de vider la cuve, suivre les instructions suivantes:

- 1 Enlever la tension (Fig. 1)
- 2 Ouvrir la porte du lave-vaisselle (Fig. 2)
- 3 Enlever le trop-plein (Fig. 3).

Pour un meilleur nettoyage de la cuve:

Dans le cas des modèles a panier carré

- 1 Enlever le jet central en dévissant le cliquet central de fixation (Fig. 4).
- 2 Enlever l'anneau de fixation (Fig. 5).
- 3 Enlever le filtre (unique, Fig. 6) ou les 4 filtres (Fig. 7) avec les traverses relatives (Fig. 8) ou les chassis relatifs (Pag. 8a-8b-8c) (selon les modèles), les nettoyer et les rincer sous de l'eau courante.

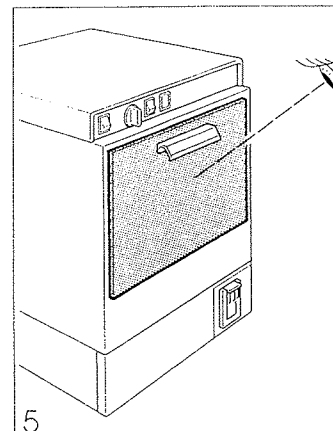

FÜLLUNG UND ERWÄRMUNG

1 Die korrekte Verbindung von Zufuß- und Ablaufschlauch überprüfen. (Abb. 1-2).

2 Überprüfen, ob der Wasserhahn geöffnet ist. (Abb. 3).

3 Überprüfen, ob auf dem Wannensboden kein Wasser ist. (Abb. 4)

Den Salzbehälter füllen in den Ausführungen mit eingebautem Reiniger (siehe Abschnitt auf Seite 20).

Überprüfen, ob die Tür geschlossen ist. (Abb. 5)

Überprüfen, ob der äussere Hauptspeisungsschalter auf "geschlossen" (1) ist.

4 Den Hauptschalter (0-1) auf "1" drücken. Die Leuchtanzeige schaltet sich ein. (Abb. 6). Das Wasser läuft jetzt zu.

5 Warten, bis der Wasserzulauf beendet ist, was durch das Anzünden der Leuchtanzeige (5a) angezeigt wird. Das Spülwasser in der Maschine erwärmt sich jetzt. (Abb. 7)

Nachdem das Wasser die Betriebstemperatur erreicht hat, schaltet sich die Leuchtanzeige 5a aus und simultan schaltet sich die Leuchtanzeige 5b ein. Das Reinigungswasser in der Maschine erwärmt sich jetzt (Abb. 8).

Warten, bis die zwei Leuchtanzeigen erlöschen. (Abb. 8)

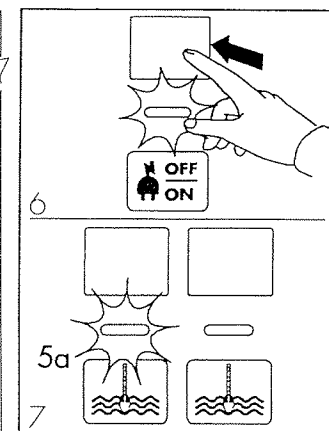

LLENADO Y CALENTA-MIENTO

1 Controlar que los tubos de carga del agua y de desagüe estén conectados correctamente (fig. 1-2)

2 Controlar que el grifo de la red esté abierto (fig. 3)

3 Controlar que no haya agua en el fondo de la cuba (fig. 4)

En los modelos con depurador incorporado recordar que se debe llenar el recipiente de sal (véase párrafo pág. 20)

Asegurarse de que la puerta delantera esté cerrada. (fig. 5)

Controlar que el interruptor de alimentación general externo se encuentre en la posición: CERRADO (1)

4 Apretar el interruptor general (0-1) en "1" y se enciende la relativa luz indicadora. (fig. 6) La máquina está cargando agua.

5 Esperar que acabe de entrar el agua, cuando se enciende la luz indicadora (5a); el lavavajillas está calentando el agua de enjuague (fig. 7).

Quando el agua ha alcanzado la temperatura establecida, se apaga la luz indicadora 5a y, al mismo tiempo, se enciende la luz indicadora 5b que señala el comienzo de la fase de calentamiento del agua de lavado (fig. 8)

Esperar que las dos luces indicadoras 5a y 5b se apaguen. (fig. 8)

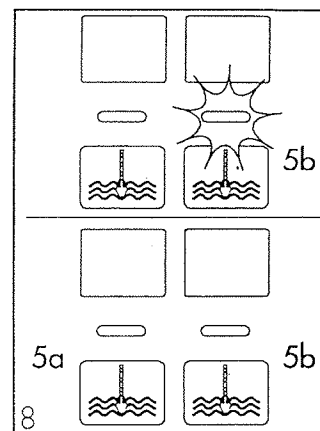

COMO ENCHER O TANQUE E AQUECER A ÁGUA

1 Certificar-se que foram efectuadas correctamente as ligações dos tubos de entrada e de escoamento. (fig. 1-2).

2 Certificar-se que a torneira de acesso à rede hídrica esteja aberta. (fig. 3)

3 Certificar-se que não haja água no fundo do tanque. (fig. 4).

Nos modelos com depurador incorporado, lembrar-se de encher o recipiente do sal (vide página 20, item relativo).

Certificar-se que a porta da frente esteja fechada. (Fig. 5).

Certificar-se que o interruptor de alimentação geral exterior esteja na posição desligado (1).

4 Girar o interruptor geral (0-1) até o "1" e acender-se-á o respectivo indicador luminoso (fig. 6.). A máquina estará então na fase de entrada da água.

5 Esperar que termine o ruído da entrada de água. Acender-se-á o respectivo indicador luminoso (5a) que assinala o início da fase de aquecimento da água de enjaguamento (fig. 7).

Quando for alcançada a temperatura estabelecida, apagar-se-á o indicado luminoso 5a e contemporaneamente acender-se-á o indicador 5b, que assinala o início da fase de aquecimento da água de lavagem (fig. 8).

Aguardar até que ambos os indicadores luminosos se apaguem. (fig. 8).

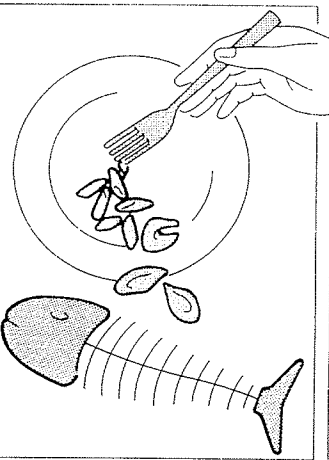

Avvertenze generali

Prima di introdurre le stoviglie nei cestelli comportarsi nel seguente modo:

Asportare tutti i rifiuti solidi; serve per evitare di intasare i filtri, lo scarico e gli spruzzatori del braccio lavanti. (fig. 1).

Eseguire un prelavaggio, sotto rubinetto.

N.B. Nel caso di stoviglie incrostate, lasciarle preventivamente in ammollo. (fig. 2).

Inserire le stoviglie nel cestello in modo che non si tocchino e non si sovrappongano. (Fig. 5)

- Inserire i bicchieri e le tazzine con la parte interna rivolta verso il basso, evitando di sovrapporli e "nei modelli a cesto fisso" di posizionarli negli angoli del cestello. (Fig. 6)

CONSIGLIO: non introdurre nei cestelli stoviglie in plastica non adatte ad alte temperature.

Versare il detersivo nella vasca. (fig. 3).

Introdurre il cestello nella lavastoviglie. (fig. 4).

- È consigliabile che bicchieri, tazzine e posate vengano lavati con acqua diversa da quella impiegata per il lavaggio dei piatti.

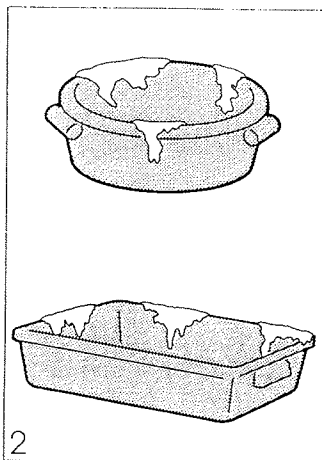

General Notices

Before placing the dishes into the basket:

1 Remove all solid wastes, in order to avoid obstructing filters, drain and wash jets. (Fig. 1)

2 Carry out a preliminary washing under tap water.

N.B.: Should the dishes be encrusted with dry matter soak them first in water.

3 Place the dishes into the basket. Do not lean them one upon the other and avoid any contact between them. (Fig. 5)

- Place glasses and cups with the concavity downward. Do not lean them one upon the other. Do not place them in the corners of the basket ("fixed basket" models only).

ADVICE: do not place plastic kitchenware in the basket, unless it is manufactured to withstand dishwasher temperatures and detergents.

4 Pour the detergent into the tank (Fig. 3) unless fitted with automatic dispenser.

5 Put the basket into the dishwasher. (Fig. 4)

- Advice: glasses, cups and cutlery should not be washed with the same water used for dishes.

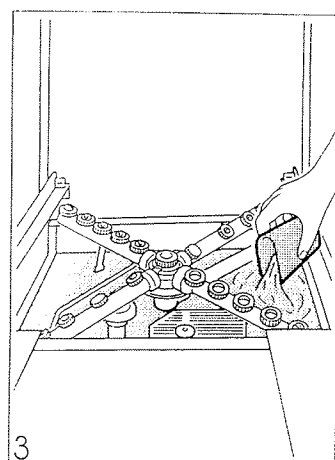

Instruction generales

Avant de mettre la vaisselle dans les paniers, suivre les instructions suivantes:

1 Enlever tous les déchets solides: cela permettra d'éviter le colmatage des filtres, de la vidange et des jets tournants (Fig. 1).

2 Laver la vaisselle sous le robinet avant de la placer dans le lave-vaisselle.

N.B.: Dans le cas de vaisselle particulièrement sale, il faut la faire tremper préalablement (Fig. 2)

3 Disposer la vaisselle dans le panier et veiller à ce qu'elle ne se touche pas.

- Insérer les verres et les tasses renversés vers le bas, en évitant de les superposer et dans le cas des "modèles à panier fixe", il ne faut pas les positionner dans les coins du panier (Fig. 6).

ATTENTION: ne pas introduire dans les paniers du lave-vaisselle, de la vaisselle en plastique qui ne supporte pas les hautes températures.

4 Verser la lessive dans la cuve (Fig. 3)

5 Introduire le panier dans le lave-vaisselle (Fig. 4).

- Il serait mieux de laver verres, tasses et couverts avec un cycle de lavage différent par rapport au cycle utilisé pour le lavage des assiettes.

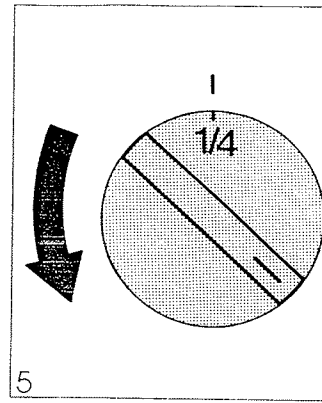

Ausführungen mit einstellbarem Programm

Den Drehknopf (3) entgegen dem Uhrzeigersinn leicht drehen. Die Maschine ist jetzt für ein Programm von 4-Min. bereit.

Die Dauer des Programms wird auf dem Drehknopf angezeigt.

Am Ende des Reinigungsprogramms geht der Drehknopf zurück auf die Position (0) (Abb. 4)

Auch kürzere Reinigungsabläufe sind möglich. Den Drehknopf entgegen dem Uhrzeigersinn drehen und die Anzeige (3/4, 1/2, 1/4) wählen, die der Position 0 entspricht (Abb. 5)

Das System mit einstellbarem Programm ermöglicht zusätzliches Spülen, je nach Bedarf.

Man soll den Drehknopf (3) im Uhrzeigersinn drehen bis das Symbol "R" der Position 0 entspricht. (Abb. 6).

WARNUNG: Die Tür während des Programms nicht öffnen.

ACHTUNG: Wenn die Tür geöffnet wird, schaltet sich das Programm aus. Beim Schließen der Tür fährt das Programm dort fort, wo es unterbrochen wurde.

ACHTUNG: Mann kann auch mit kaltem Wasser spülen. Es genügt, den Knopf (4) beliebig lang zu drücken. (Abb. 7)

Am Ende des Programms den Geschirrkorb herausnehmen. (Abb. 8)

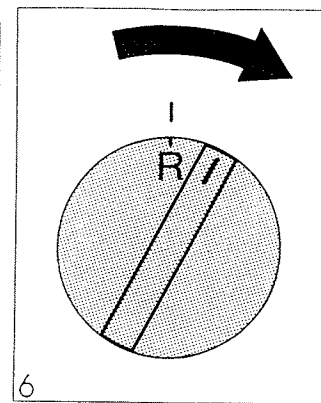

Modelos con ciclo regulable

Girar ligeramente la rueda de ajuste (3) en el sentido inverso a las agujas del reloj y se pondrá en marcha un ciclo de 4 min.

El tiempo del ciclo se visualiza en la rotación de la misma rueda de ajuste.

Al finalizar el ciclo, la rueda de ajuste vuelve a la posición (0) (fig. 4)

En el caso de que se quiera efectuar un lavado más rápido, es suficiente girar la rueda de ajuste (3) en el sentido inverso a las agujas del reloj colocando un indicador (¾, ½, ¼) en la posición 0 (fig. 5).

El sistema con ciclo regulable permite efectuar también ciclos individuales de enjuague, según la necesidad.

Es suficiente girar la rueda de ajuste (3) en el sentido de las agujas del reloj colocando el símbolo "R" en la posición 0. (fig. 6)

ATENCIÓN: No abrir la puerta durante el funcionamiento.

N.B. En el caso de apertura casual, el ciclo se detiene. Cerrando la puerta, el ciclo de lavado vuelve a ponerse en funcionamiento en el punto en el que se había interrumpido.

N.B. Es posible efectuar enjuagues con agua fría manteniendo apretado el botón (4) por todo el tiempo deseado. (fig. 7)

Al finalizar el ciclo, abrir la puerta y sacar el cesto. (fig. 8)

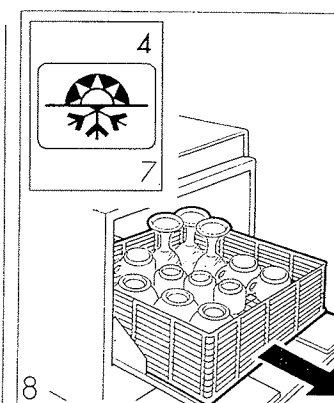

Modelos com ciclo regulável

Girar levemente o botão (3) no sentido contrário ao dos ponteiros do relógio, ativar-se-á um ciclo de 4 min.

O tempo do ciclo pode ser visualizado pela rotação do próprio botão.

Ao fim do ciclo o botão encontrar-se-á na posição inicial (0). (Fig. 4).

Caso se deseje realizar um ciclo de lavagem mais rápido, é suficiente girar o botão (3) no sentido contrário ao dos ponteiros do relógio e colocar um índice (¾, ½, ¼) na direção da posição 0. (Fig. 5).

O sistema com ciclo regulável, também dá a possibilidade de efectuar ciclos apenas de enxaguamento, conforme as necessidades do usuário.

Para tanto é suficiente girar o botão (3) no sentido dos ponteiros do relógio e colocar o símbolo "R" na direção da posição 0. (Fig. 6).

ATENÇÃO: Não abrir a porta durante o funcionamento.

NOTA: Caso se abra a porta a caso, o ciclo interrompe-se. Ao voltar a fechar a porta, o ciclo de lavagem recomeçará a partir do ponto onde havia sido interrompido.

NOTA: É possível efectuar enxaguamento com água fria. Para tanto é suficiente manter apertado o botão (4) durante o tempo que julgar necessário. (Fig. 7).

No fim do ciclo, abrir a porta e tirar o cesto. (Fig. 8).

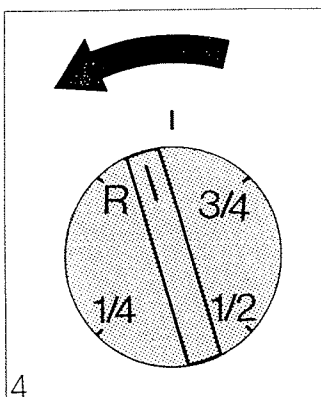

4 Modelli a ciclo regolabile

Ruotare leggermente in senso antiorario la manopola (3) questa darà il consenso per un ciclo di 4 min.

Il tempo del ciclo è visualizzato dalla rotazione della manopola stessa.

A ciclo ultimato la manopola si riporterà nella posizione (0) (Fig. 4)

Nel caso si voglia eseguire un lavaggio più rapido, è sufficiente ruotare la manopola (3) in senso antiorario portando un indice (3/4, 1/2, 1/4) in corrispondenza della posizione 0 (Fig. 5).

Il sistema a ciclo regolabile consente di eseguire anche dei singoli cicli di risciacqui, secondo necessità.

È sufficiente ruotare la manopola (3) in senso orario portando il simbolo "R" in corrispondenza della posizione 0. (Fig. 6).

ATTENZIONE: Non aprire la porta durante il funzionamento.

N.B. In caso di apertura fortuita il ciclo si arresta. Chiudendo la porta, il ciclo di lavaggio riprende dal punto in cui si è interrotto.

N.B. È possibile eseguire dei risciacqui con acqua fredda. Per fare ciò basta tener premuto il pulsante (4) per il tempo desiderato (Fig. 7.)

A fine ciclo, aprire la porta ed estrarre il cestello (Fig. 8)

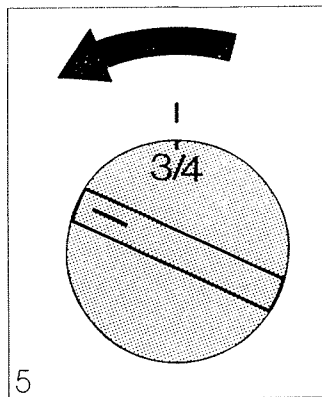

5 Models with adjustable cycle

Slightly turn the knob (3) anticlockwise; a 4-min. cycle starts.

The duration of the cycle is displayed by the white mark on the control knob.

When the cycle is over, the knob comes back to its original position (0) (Fig. 4)

For a shorter wash cycle, turn the handle (3) counterclockwise until one index (3/4, 1/2 or 1/4) coincides with the position 0. (Fig. 5)

If a "rinse only" cycle is required turn the handle (3) clockwise until the symbol "R" coincides with the position "0". (Fig. 6)

WARNING: Do not open the door when the machine is working.

N.B.: In case of accidental opening, the cycle stops. Close the door and the cycle starts from where it has been interrupted.

N.B.: Cold water rinsing is possible. Push the push button (4) as long as desired (Fig. 7)

When the cycle is over, open the door and take out the basket. (Fig. 8)

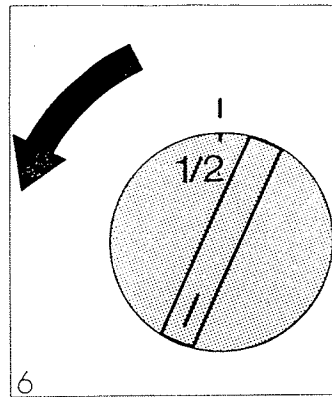

6 Modèles à cycle réglable

Tourner la poignée (3) dans le sens des aiguilles d'une montre: cela permet le début du cycle de 4 min.

La durée du cycle est visualisée par la rotation de la poignée même.

A la fin du cycle, la poignée revient dans sa position de départ (0) (Fig. 4).

S'il faut réaliser un cycle de lavage plus rapide, il suffit de tourner la poignée (3) dans le sens contraire à celui des aiguilles d'une montre, en fixant l'indicateur (3/4, 1/2, 1/4) en correspondance de la position "0" (Fig. 5).

Le système à cycle réglable permet de réaliser des cycles individuels de rinçage selon les nécessités spécifiques.

Il suffit de tourner la poignée (3) dans le sens des aiguilles d'une montre en déplaçant le symbole "R" en correspondance de la position "0" (Fig. 6).

ATTENTION: Ne pas ouvrir la porte pendant le fonctionnement du lave-vaisselle.

N.B. En cas d'ouverture accidentelle, le cycle s'arrête. En fermant la machine, il est possible de recommencer le cycle de lavage, là où il a été interrompu.

N.B.: Il est possible de réaliser des cycles de rinçage avec de l'eau froide. Il suffit d'appuyer sur le bouton (4) pendant le temps désiré (Fig. 4).

A la fin du cycle, ouvrir la porte et enlever le panier (Fig. 8).

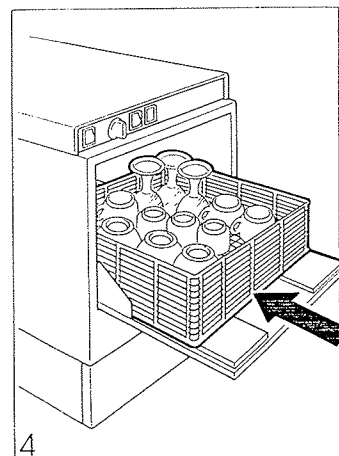

4 Allgemeine Hinweise

Vor der Beladung der Maschine:

- 1 Alle Rückstände entfernen, um zu vermeiden, daß Filter, Ablauf sowie Spritzdüsen der Sprüharme verstopft werden. (Abb. 1)
- 2 Das Geschirr unter dem Wasserhahn vorwaschen.

WARNUNG: Geschirr mit angetrockneten Speiseresten sollte zuerst einweichen. (Abb. 2)

- 3 Das Geschirr in den Korb stellen. Es sollte nicht aufeinander- und aneinanderliegen. (Abb. 5).

Gläser und Tassen müssen nach unten gerichtet und nicht aufeinander gelegt sein. Keine Gläser und Tassen auf die Körbenecken auflegen.

RATSCHLAG: kein Kunststoffgeschirr in die Maschine stellen, das nicht für hohen Temperaturen geeignet ist.

- 4 Das Reinigungsmittel in die Wanne geben. (Abb. 3)
- 5 Den Geschirrkorb in die Spülmaschine einführen. (Abb. 4)

Gläser, Tassen und Bestecke sollen mit demselben Wasser, das für die Reinigung vom Geschirr verwendet wurde, nicht gereinigt werden.

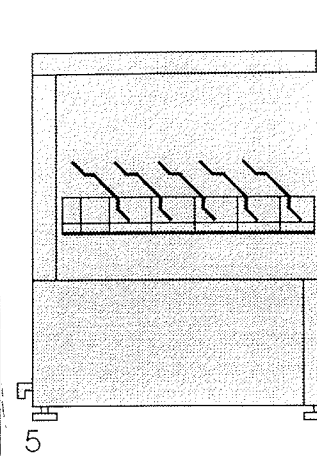

5 Advertencias generales

Antes de colocar las vajillas en los cestos proceder como a continuación:

- 1 Quitar todos los residuos sólidos; esta operación es necesaria para evitar que los filtros, el desagüe y los rociadores de los brazos se obstruyan. (fig. 1)
- 2 Efectuar un prelavado debajo del grifo.

N.B. En caso de vajillas incrustadas, dejarlas en remojo antes de colocarlas en el lavavajillas. (fig. 2)

- 3 Colocar las vajillas en el cesto de manera que no se toquen y no se superpongan. (fig. 5)

Colocar los vasos y las tacitas con la parte interior hacia abajo, evitando que se superpongan, y "en los modelos con cestos fijos" no colocarlos en los ángulos del cesto. (fig. 6)

CONSEJO: no colocar en los cestos vajillas de plástico no adecuadas para altas temperaturas.

- 4 Verter el detergente en la cuba (fig. 3)
- 5 Introducir el cesto en el lavavajillas. (fig. 4)

Es aconsejable que los vasos, las tacitas y los cubiertos no se laven con la misma agua utilizada para lavar los platos.

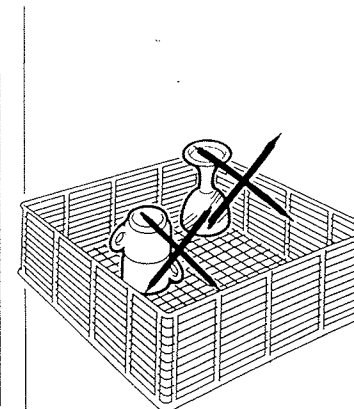

6 Advertências gerais

Antes de colocar a louça nos cestos, agir da seguinte maneira:

- 1 Retirar todos os resíduos sólidos, para evitar o entupimento dos filtros, do tubo de escoamento e dos borrifadores. (fig. 1)
- 2 Efectuar uma lavagem prévia, debaixo de uma torneira.

NOTA: No caso de louça com sujeira agerrada, deixá-la de molho para que se soltem os resíduos. (fig. 2)

- 3 Colocar a louça no cesto de modo que não encostem umas às outras e nem se sobreponham. (fig. 5)

Colocar os copos com a parte de dentro voltada para baixo, evitando sobrepô-los e, nos modelos com "cesto fixo", colocá-los nos cantos do cesto. (fig. 6)

CONSELHO: Não colocar na máquina pratos ou talheres de plástico que não sejam indicados para suportar temperaturas elevadas.

- 4 Colocar o detergente no tanque. (fig. 3)
- 5 Colocar o cesto na máquina de lavar louça. (fig. 4)

É aconselhável que os copos, e os talheres sejam lavados com outra água, e não com a que tenha sido usada para lavar os pratos.

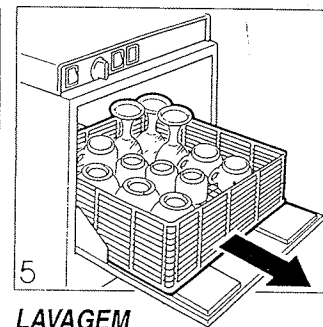
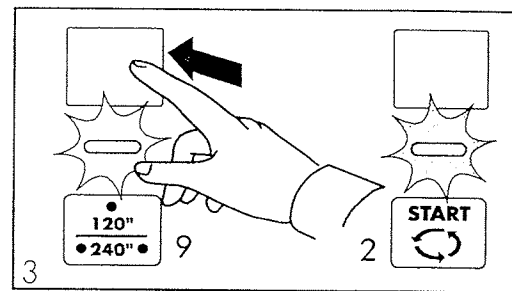
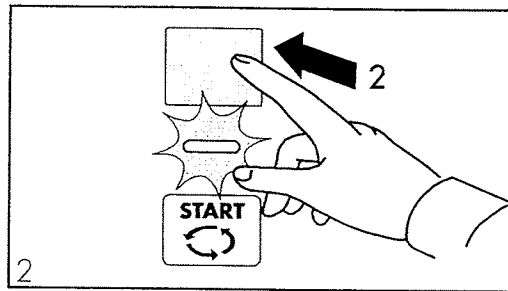
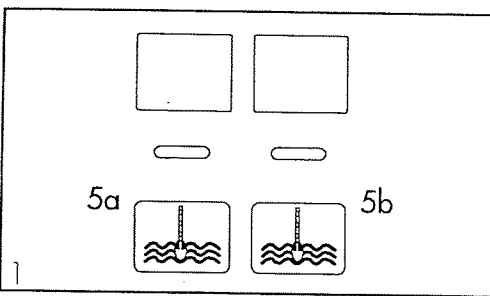

LAVAGGIO

ATTENZIONE: Per iniziare un ciclo di lavaggio è fondamentale che siano raggiunte le temperature prestabilite (spie 5a e 5b spente Fig. 1)

Queste garantiscono un buon lavaggio ed un'ottima igiene delle stoviglie.

Modelli a ciclo fisso

Premere il pulsante (2) (per alcuni secondi) che illuminandosi da il consenso al ciclo: LAVAGGIO - PAUSA RISCIAQUO. (Fig. 2)

secondo del modello di macchina varia da 2 a 4 min.

olo per i modelli dov'è previsto tasto 9, prima dell'operazione sopra descritta è possibile commutare il lavatore su ciclo corto (*) o ciclo lungo (**). (fig. 3)

durante tutto il tempo del ciclo di lavaggio la spia del pulsante (2) manterrà accesa e si spegnerà a ciclo terminato.

ATTENZIONE: Non aprire la porta durante il funzionamento.

N.B. In caso di apertura fortuita il ciclo si arresta. Chiudendo la porta, il ciclo di lavaggio riprende dal punto in cui si è interrotto.

N.B. È possibile eseguire dei risciacqui con acqua fredda. Per fare ciò basta tenere premuto il pulsante (4) per il tempo desiderato (Fig. 4.)

line ciclo, aprire la porta ed estrarre il cestello. (Fig. 5)

WASHING PROGRAM

WARNING: Before starting the washing cycle make sure that the dishwasher reaches the pre-arranged temperature (lamps 5a and 5b off. Fig. 1) failure to comply with this warning they result in poor quality washing, unhygienic washing conditions, and in some cases can cause excessive foaming inside the wash tank.

Model with fixed washing cycle

Push the push button 2 for few seconds. When the lamp turns on the cycle WASHING - PAUSE - RINSING starts. (Fig.2)

This cycle lasts 2 to 4 min., according to the different models.

On some models it is possible to switch to the short (*) or to the long (**) cycle. (Fig. 3)

During the washing cycle, the pilot lamp (2) is "on". It turns off when the cycle ends.

WARNING: Do not open the door when the machine is working.

N.B.: In case of accidental opening, the cycle stops. Close the door and the cycle starts from where it has been interrupted.

N.B.: On some models cold water rinsing is possible. Push the push button (4) as long as required (Fig. 4)

When the cycle is over, open the door and take out the basket as soon as possible. (Fig. 5)

LAVAGE

ATTENTION: Afin de commencer un cycle de lavage, il faut atteindre les températures établies (témoin 5a et 5b éteints, Fig. 1).

Modèles à cycle fixe

Appuyer sur le bouton (2) (pendant quelques secondes), qui lorsqu'il s'allume, active le cycle de lavage: LAVAGE - PAUSE - RINÇAGE (Fig. 2). Selon le modèle de la machine, le cycle de lavage varie entre 2 et 4 min.

Ce n'est que sur les modèles qui présentent le bouton 9, avant l'opération décrite dans le paragraphe précédent, qu'il est possible de déplacer le commutateur sur le cycle court (*) ou sur le cycle long (**).

Pendant le cycle de lavage, le témoin du bouton (2) reste allumé et il ne s'éteindra qu'à la fin du cycle de lavage.

ATTENTION: Ne pas ouvrir la porte pendant le fonctionnement du lave-vaisselle.

N.B. En cas d'ouverture accidentelle, le cycle s'arrête. En fermant la machine, il est possible de recommencer le cycle de lavage, là où il a été interrompu.

N.B.: Il est possible de réaliser des cycles de rinçage avec de l'eau froide. Il suffit d'appuyer sur le bouton (4) pendant le temps désiré (Fig. 4).

A la fin du cycle, ouvrir la porte et enlever le panier (Fig. 5).

REINIGUNGSPROGRAMM

ACHTUNG: Vor der Durchführung jedes Waschprogramms, sollen die Betriebstemperaturen erreicht werden (Leuchtanzeige 5a und 5b aus. Abb. 1). Dies gewährleistet eine gute Reinigung und eine optimale Hygiene des Geschirrs.

Ausführungen mit festem Programm

Auf den Knopf (2) (einige Sekunde) drücken. Nach Einschaltung des Lichts startet das Programm: REINIGUNG - PAUSE - SPÜLUNG. (Abb. 2) Das Programm dauert 2 bis 4 Min., je nach der Maschinenausführung.

Vor dem o. g. Vorgang kann man bei den Ausführungen mit der Taste 9 den Wertschalter auf das kurze (*) oder auf das lange Programm (**) umschalten. (Abb. 3)

Die Anzeige (2) leuchtet für die ganze Dauer des Reinigungsprogramms und schaltet sich am Ende des Programms aus.

ACHTUNG: Die Tür während des Programms nicht öffnen.

WARNUNG: Wenn die Tür geöffnet wird, schaltet sich das Programm aus. Beim Schließen der Tür fährt das Programm dort fort, wo es unterbrochen wurde.

WARNUNG: Man kann auch mit Kaltwasser spülen. Man soll einfach auf den Knopf (4) beliebig lang drücken. (Abb. 4)

Am Ende des Programms den Geschirrkorb herausnehmen. (Abb. 5)

LAVADO

ATENCIÓN: Es importante alcanzar las temperaturas establecidas (luces indicadoras 5a y 5b apagadas fig.1) antes de empezar un ciclo de lavado. Estas aseguran un buen lavado y una higiene excelente de las vajillas.

Modelos con ciclo fijo

Apretar el botón (2) (por unos segundos) y, cuando se enciende la luz indicadora, señala que se puede empezar el ciclo: LAVADO - PAUSA - ENJUAGUE. (fig. 2) Este varía de 2 a 4 min. según el modelo de la máquina.

Sólo en los modelos que están equipados con la tecla 9, antes de la operación arriba detallada, es posible conmutar el desviador en ciclo corto (*) o en ciclo largo (**). (fig. 3)

Durante todo el tiempo del ciclo de lavado, la luz indicadora del botón (2) queda encendida y se apaga cuando el ciclo ha terminado.

ATENCIÓN: No abrir la puerta durante el funcionamiento.

N.B. En caso de apertura casual, el ciclo se detiene. Cerrando la puerta, el ciclo de lavado vuelve a ponerse en funcionamiento a partir del punto en el que se ha interrumpido.

N.B. Es posible efectuar enjuagues con agua fría manteniendo apretado el botón (4) por todo el tiempo deseado (fig. 4)

Al finalizar el ciclo, abrir la puerta y sacar el cesto. (fig. 5)

LAVAGEM

ATENÇÃO: Para dar início a um ciclo de lavagem é fundamental que tenham sido alcançadas as temperaturas pré-estabelecidas (indicadores luminosos 5a e 5b apagados Fig.1).

Tais temperaturas garantem uma boa lavagem e uma ótima higiene das louças.

Modelos com ciclo fixo

Apertar o botão (2) durante alguns segundos. Este botão, ao iluminar-se dá o aceite para o início do ciclo: LAVAGEM-PAUSA-ENXÁGUAMENTO. (Fig.2).

Conforme o modelo da máquina, pode variar entre 2 e 4 min.

Somente nos modelos que dispõem da tecla 9, antes da operação descrita acima, é possível activar o comutador para o ciclo breve (*) ou para o ciclo longo (**). (fig.3).

Durante todo o tempo do ciclo de lavagem, o indicador luminoso do botão (2) permanecerá aceso e apagar-se-á ao fim do ciclo.

ATENÇÃO: Não abrir a porta enquanto a máquina estiver a funcionar.

NOTA: Caso se abra a porta fortuitamente, o ciclo interrompe-se. Ao fechar a porta, o ciclo de lavagem recomeçará a partir do ponto onde havia sido interrompido.

NOTA: É possível efectuar enxaguamento com água fria. Para tanto é suficiente manter apertado o botão (4) durante o tempo que julgar necessário. (Fig. 4).

No fim do ciclo, abrir a porta e tirar o cesto. (Fig. 5).